

Benutzerhandbuch Dell™ E198FP Flachbildschirm-Farbmonitor

Über Ihren Monitor

[Vorderansicht](#)
[Rückansicht](#)
[Seitenansicht](#)
[Ansicht der Unterseite](#)
[Technische Daten des Monitors](#)
[LCD-Bildschirmqualität & Pixelrichtlinien](#)
[Pflege Ihres Monitors](#)

Verwendung des Monitor-Ständers

[Den Standfuß befestigen](#)
[Ordnen der Kabel](#)
[Neigung des Monitors](#)
[Den Standfuß entfernen](#)

Einrichten Ihres Monitors

[Einrichten Ihres Monitors](#)
[Verwenden der Tasten an der Vorderseite](#)
[Verwenden des OSD](#)
[Dell Sound Bar \(Optional\) Problembehandlung](#)

Probleme lösen



[Monitor-spezifische Störungsbehebungsmaßnahmen](#)
[Übliche Probleme](#)
[Spezifische Symptome des Produktes](#)

Anhang

[ACHTUNG: Sicherheitshinweise](#)
[FCC-Hinweis \(nur für USA\)](#)
[Kontakte zu Dell™](#)

Hinweise, Anmerkungen und Warnungen

Im gesamten Handbuch können Textabschnitte mit Symbolen versehen und kursiv oder fett gedruckt sein. Diese Blöcke stellen, Hinweise, Anmerkungen und Warnungen dar. Sie werden auf folgende Weise verwendet:

-  **HINWEISE:** Ein HINWEISE enthält wichtige Informationen, die Ihnen helfen, Ihr Computersystem effizienter zu nutzen.
-  **ANMERKUNG:** Ein ANMERKUNG zeigt eine potentielle Beschädigung der Hardware oder den Verlust von Daten an und teilt Ihnen mit, wie Sie das Problem beheben können.
-  **WARNUNG:** Eine WARNUNG weist darauf hin, dass die Gefahr der Beschädigung von Eigentum, der persönlichen Verletzung oder des Todesfalls besteht.

Einige Warnungen können in unterschiedlicher Form erscheinen und werden u.U. zusammen mit einem Symbol angezeigt. In diesen Fällen wird das Zeigen dieser Warnungen von den entsprechenden Behörden geregelt.

Die Informationen in diesem Dokument können jederzeit und ohne vorherige Ankündigung geändert werden.
© 2007-2008 Dell Inc. Alle Rechte vorbehalten.

Anhang, Garantieinformationen, Sicherheitsinformationen, Kontakte zu Dell, Regulatory Notices (Hinweise zu gesetzlichen Vorschriften), Installationsanleitung für Ihren Monitor. Reproduktion jeder Art ohne die schriftliche Erlaubnis von Dell Inc. ist streng verboten.

Warenzeichen, die in diesem Text verwendet werden: Dell, das DELL Logo, Inspiron, Dell Precision, Dimension, OptiPlex, Latitude, PowerEdge, PowerVault, PowerApp und Dell OpenManage sind Warenzeichen von Dell Inc.; Microsoft und Windows sind eingetragene Warenzeichen der Microsoft Corporation; ENERGY STAR ist ein eingetragenes Warenzeichen der U.S. Environmental Protection Agency. Als ENERGY STAR Partner hat Dell Inc. festgestellt, dass dieses Produkt den ENERGY STAR Richtlinien für Energieeffizienz entspricht.

Andere Marken und Handelsnamen werden möglicherweise in diesem Dokument verwendet, um entweder auf die Rechtspersonen, die diese Marken und Namen beanspruchen, oder auf deren Produkte zu verweisen. Dell Inc. beansprucht keine Eigentumsrechte auf Marken und Handelsnamen mit der Ausnahme ihrer eigenen.

Modell E198FP

April 2007 Rev. A02

[Zurück zum Inhaltsverzeichnis](#)

Über Ihren Monitor

Dell™ E198FP Flachbildschirm

- [Vorderansicht](#)
 - [Rückansicht](#)
 - [Seitenansicht](#)
 - [Ansicht der Unterseite](#)
 - [Technische Daten des Monitors](#)
 - [LCD-Bildschirmqualität & Pixelrichtlinien](#)
 - [Pflege Ihres Monitors](#)
-

Vorderansicht

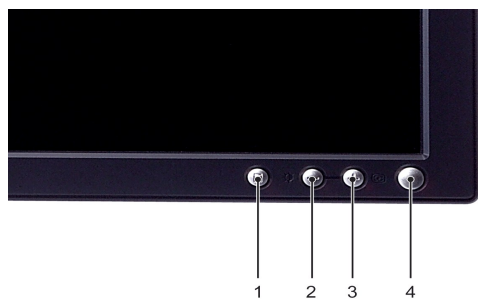

-
- 1 Menüauswahl Taste
 - 2 Helligkeit & Kontrast / Herunter (-)-Taste
 - 3 Automatische Einstellung / Herauf (+)-Taste
 - 4 Ein/Aus-Taste mit LED-Anzeige
-

Rückansicht

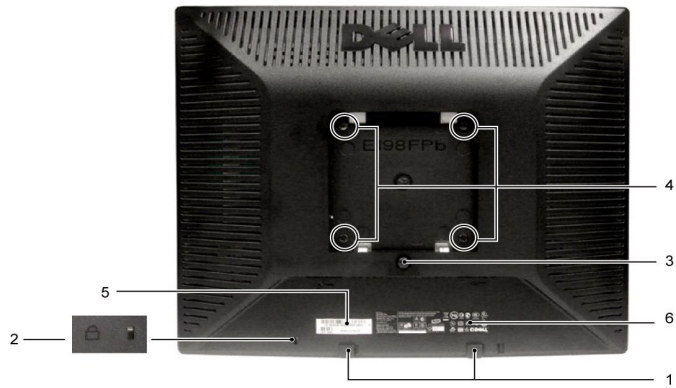

1 Dell Soundbar-Befestigungsklammern	Bringen Sie die optionale Dell Soundbar an.
2 Steckplatz für Sicherheitsschloss	Bringen Sie ein Schloss an, um Ihren Monitor zu sichern.
3 Taste zur Entfernung des Ständers	Drücken Sie auf die Taste, um den Ständer zu entfernen.
4 VESA-Befestigungslöcher (100mm - hinter dem angebrachten Ständer)	Verwenden Sie die Löcher, um den Monitor zu montieren.
5 Aufkleber mit Barcode-Seriennummer	Sehen Sie diesen Aufkleber, wenn Sie Dell für technischen Support kontaktieren möchten.
6 Aufkleber mit behördlicher Zulassung	Zeigt behördliche Zulassungen an.
7 Kabelhalter	Legen Sie Kabel durch den Halter, um sie besser verstauen zu können.

Seitenansicht



Rechte Seite



Linke Seite

Ansicht der Unterseite

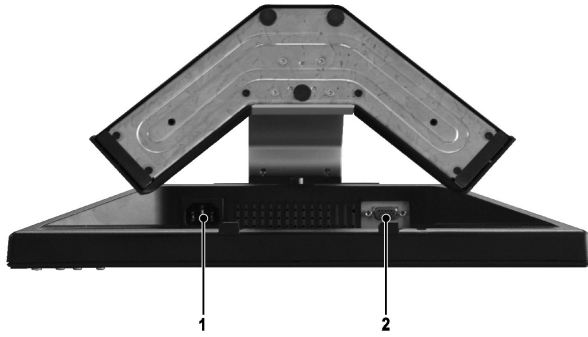

1 Netzkabelanschluss

2 VGA-Stecker

Technische Daten des Monitors

Allgemein

Modellnummer E198FP

Flachbildschirm

Bildschirmtype	Aktivmatrix - TFT LCD
Bildschirmabmessungen	19,0 Zoll (19,0-Zoll sichtbare Bildgröße)
Voreingestellte Bildgröße:	
Horizontale	376,3 mm (14,8 Zoll)
Vertikale	301,1 mm (11,8 Zoll)
Pixelabstand	0,294 mm
Betrachtungswinkel	160°X (vertikal) typ, 160°X (horizontal) typ.
Leuchtdichte	300 cd/m ² (typ)
Kontrastverhältnis	800:1
Bildschirmbeschichtung	Entspiegelt mit Hartbeschichtung 3H
Hintergrundbeleuchtung	4 CCFLs Hintergrundlicht
Reaktionszeit	5ms typisch (Schwarz zu weiß)

Auflösung

Horizontaler Scanbereich	30 kHz bis 81 kHz (automatisch)
Vertikaler Scanbereich	56 Hz bis 76 Hz
Optimale voreingestellte Auflösung	1280 x 1024 bei 60 Hz
Höchste voreingestellte Auflösung	1280 x 1024 bei 75 Hz

Dell garantiert Bildgröße und Zentrierung für alle voreingestellten Betriebsarten, die in der folgenden Tabelle aufgeführt sind.

Voreingestellte Betriebsarten

Betriebsart	Horizontalfrequenz (kHz)	Vertikalfrequenz (Hz)	Pixeltakt (MHz)	Sync.- Polarität (horizontal/vertikal)
VGA, 720 x 400	31,5	70,1	28,3	-/+
VGA, 640 x 480	31,5	59,9	25,2	-/-
VESA, 640 x 480	37,5	75,0	31,5	-/-
VESA, 800 x 600	37,9	60,3	40,0	+/+
VESA, 800 x 600	46,9	75,0	49,5	+/+
VESA, 1024 x 768	48,4	60,0	65,0	-/-

VESA, 1024 x 768	60,0	75,0	78,8	+/+
VESA, 1152 x 864	67,5	75,0	108,0	+/+
VESA, 1280 x 1024	64,0	60,0	108,0	+/+
VESA, 1280 x 1024	80,0	75,0	135,0	+/+

Elektrische Anschlusswerte

Die folgende Tabelle listet die elektrischen Daten auf:

Video	Analog RGB, 0,7 Volt +/- 5 %, 75 Ohm Eingangsimpedanz
Synchronisation	horizontal und vertikal getrennt; 3,3V Cmos oder 5V TTL-Niveau, positive oder negative Sync.
Eingangswchselspannung / Frequenz / Stromstärke	100 - 240 VAC / 50 or 60 Hz \pm 3 Hz / 1.0A (Max.)
Einschaltstrom	120V: 40A (Max.) 240V: 80A (Max.)

Physikalische Eigenschaften

Die folgende Tabelle listet die physikalischen Eigenschaften auf:

Signalkabeltyp	D-Sub: abnehmbar, analog, 15-polig, bei der Lieferung an den Monitor angeschlossen
Abmessungen (mit Fuß):	
Höhe	410,9 mm (16,17 Zoll)
Breite	412,7 mm (16,2 Zoll)
Tiefe	144,4 mm (5,7 Zoll)
Gewicht	
Monitor (Standfuß und Bildschirm)	4,83 Kg (10,7 lb)
Nur Flachbildschirm-Monitor (VESA-Modus)	3,81 Kg (8,4 lb)
Gewicht inkl. Verpackung	6,32 Kg (13,9 lb)

Umgebungsbedingungen

Die folgende Tabelle listet die umweltbezogenen Beschränkungen auf:

Temperatur:	
Bei Betrieb	5 - 35°C (41 - 95°F)
Außer Betrieb	Lagerung: 0 - 60°C (32 - 140°F) Versand: -20 - 60°C (-4 - 140°F)
Luftfeuchtigkeit:	
Bei Betrieb	10% - 80% (nicht kondensierend)
Außer Betrieb	Lagerung : 5% - 90% (nicht kondensierend) Lagerung : 5% - 90%(nicht kondensierend)
Höhe über NN:	
Bei Betrieb	3,657.6m (12,000 ft) max
Außer Betrieb	12,192 m (40,000 ft) max
Wärmeabgabe	138.44 BTU/Stunde (maximal) 129.92 BTU/Stunde (normal)

Stromsparmodi

Wenn Ihr Computer mit einer Videokarte oder Software nach VESA DPMS ausgestattet ist, kann die Leistungsaufnahme automatisch reduziert werden, wenn der Bildschirm nicht benutzt wird. Sobald eine Eingabe von der Tastatur, der Maus oder einem anderen Eingabegerät wahrgenommen wird, "erwacht" der Monitor automatisch. Die folgende Tabelle zeigt den Stromverbrauch und den Signalstatus dieser automatischen Stromsparfunktion:

VESA-Modus	H-Sync	V-Sync	Video	Betriebsanzeige	Leistungsaufnahme
Normalbetrieb	Aktiv	Aktiv	Aktiv	Grün	40.6 W (maximal)* 38.1 W (normal)**
Active Off-Modus	Inaktiv	Inaktiv	Leer	Gelb	Weniger als 2 W
Ausschalten	-	-	-	Aus	Weniger als 1 W

* Mit Audio
** Ohne Audio

HINWEIS: Das [OSD](#) funktioniert nur im Modus 'Normalbetrieb'. Andernfalls erscheint je nach ausgewähltem Eingang eine der folgenden Meldungen.

StromSpar modus;
die Ein-/Aus-Taste des Computers oder eine beliebige
Taste oder bewegen Sie die Maus

Aktivieren Sie den Computer und wecken Sie den Monitor auf, um zum [OSD](#) zu gelangen.

PIN-Belegung

VGA-Stecker

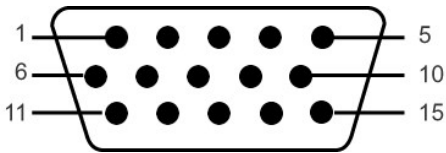

Stift-Nr.	15-poliges Ende des Signalkabels
1	Video-Rot
2	Video-Grün
3	Video-Blau
4	MASSE
5	Selbsttest
6	MASSE-R
7	MASSE-G
8	MASSE-B
9	PC 5 V
10	MASSE-Sync.
11	MASSE
12	DDC-Daten
13	H-Sync.
14	V-Sync.
15	DDC-Takt

i@

Plug-and-Play-Fähigkeit

Der Monitor kann an jedes Plug-and-Play-kompatible System angeschlossen werden. Der Monitor stellt dem Computersystem automatisch die eigenen EDID-Daten (Extended Display Identification Data) über DDC-Protokolle (Display Data Channel) zur Verfügung, so dass sich das System selbst konfigurieren und die Monitoreinstellungen optimieren kann. Bei Bedarf kann der Benutzer die Einstellungen ändern. In der Regel erfolgt die Installation des Monitors jedoch automatisch.

LCD Bildschirmqualität & Pixelrichtlinien

Während des Herstellungsprozesses des LCD Bildschirms ist es nicht ungewöhnlich, wenn ein oder mehrere Pixel in einen unveränderbaren Status gesetzt werden. Das sichtbare Ergebnis ist ein starres Pixel, welches als minimaler schwarzer oder farbiger Punkt erscheint.

In beinahe jedem Fall sind diese starren Pixel kaum sichtbar und stören die Bildqualität nicht. Ein Bildschirm mit 1 bis 5 starren Pixel wird als normal und innerhalb des wettbewerbsfähigen Standards angesehen. Weitere Informationen finden Sie auf unserer Internetseite www.support.dell.com.

Pflege Ihres Monitors

Um die bestmögliche Bildqualität für Ihren Monitor beizubehalten, verwenden Sie einen sich dynamisch wechselnden Bildschirmschoner, und schalten Sie Ihren Monitor aus, wenn Sie ihn nicht benutzen.

 **WARNUNG:** Lesen und befolgen Sie die [Sicherheitshinweise](#), bevor Sie den Monitor reinigen.

 **WARNUNG:** Bevor Sie den Monitor reinigen, trennen Sie den Monitor vom Stromkreis.

- 1 Befeuchten Sie zur Reinigung Ihres antistatischen Monitors ein weiches sauberes Tuch ein wenig mit Wasser. Verwenden Sie, falls möglich, ein spezielles Tuch oder Pflegemittel für die antistatische Beschichtung. Verwenden Sie nicht Benzol, Verdünner, Ammoniak, Schleifmittelreiniger oder Druckluft.
- 1 Verwenden Sie ein leicht befeuchtetes warmes Tuch für die Reinigung der Kunststoffe. Vermeiden Sie den Einsatz von Waschmitteln jeder Art, da einige Waschmittel einen milchigen Film auf den Kunststoffen hinterlassen.
- 1 Wenn Sie beim Auspacken Ihres Monitors ein weißes Puder bemerken, wischen Sie es mit einem Tuch ab. Dieses weiße Puder stammt vom Transport des Monitors.
- 1 Behandeln Sie Ihren Monitor vorsichtig, da dunkelfarbige Kunststoffe verkratzen können und eher als hellerfarbige Monitore Abnutzungsspuren aufweisen können.

[Zurück zum Inhaltsverzeichnis](#)

Anhang:

Dell™ E198FP Flachbildschirm

- [ACHTUNG: Sicherheitshinweise](#)
 - [FCC-Hinweis \(nur für USA\)](#)
 - [Kontakte zu Dell™](#)
-

ACHTUNG: Sicherheitshinweise

 **ACHTUNG: Bei Verwendung von Bedienelementen, Einstellungen und Verfahren, die von denen in diesem Dokument beschriebenen abweichen, besteht die Gefahr eines elektrischen Schlages, anderer Schäden durch elektrische Spannung und/oder mechanischer Schäden.**

Lesen Sie diese Anweisungen durch und berücksichtigen Sie sie beim Anschließen und Benutzen des Computermonitors:

- 1 Bitte beachten Sie den Stromanschlußwert für den Computer und der örtlichen Stromverteilung, bevor Sie den PC anschließen.:
 - o 115 V/60 Hz in den meisten Ländern in Nord- und Südamerika und einigen Ländern im Fernen Osten, wie z. B. Japan, Südkorea(220V/60Hz) und Taiwan.
 - o 230 V/50 Hz in den meisten Ländern Europas, des Nahen und des Fernen Ostens.Überprüfen Sie außerdem, ob die elektrischen Spezifikationen des Monitors mit dem lokalen Netzstrom übereinstimmen.

 **HINWEISE:** Dieser Monitor ist nicht mit verschiedenen Stromzufuhren konvertierbar. Nur die vorgegebenen Stromwerte, die in der "Elektrischen Spezifikation" sind anschließbar.

- 1 Lagern oder verwenden Sie den LCD-Monitor nicht an einer Stelle, an der der Monitor Hitze, direkter Sonneneinstrahlung oder extremer Kälte ausgesetzt wird.
- 1 Verwenden Sie den LCD-Monitor nach einem Verstellen nicht, wenn es einen großen Temperaturunterschied gibt.
- 1 Setzen Sie den LCD-Monitor weder starken Erschütterungen noch schwerer Gewalteinwirkung aus. Stellen Sie z.B. den LCD-Monitor nicht in einen Kofferraum.
- 1 Lagern oder verwenden Sie den LCD-Monitor nicht in einer sehr feuchten oder staubigen Umgebung.
- 1 Lassen Sie weder Wasser noch sonstige Flüssigkeiten in den LCD-Monitor eindringen.
- 1 Stellen Sie sicher, dass sich der Flachbildschirmmonitor stets in einer Umgebung mit Raumtemperatur befindet. Zu kalte oder warme Bedingungen können einen ungünstigen Einfluss auf die Flüssigkristalle des Bildschirms haben.
- 1 Führen Sie unter keinen Umständen irgendeinen Metallgegenstand in die Monitoröffnungen ein. Andernfalls besteht die Gefahr eines elektrischen Schlages.
- 1 Um einen elektrischen Schlag zu vermeiden, berühren Sie auf keinen Fall innere Bauteile des Monitors. Nur qualifiziertes Fachpersonal darf das Gehäuse des Monitors öffnen.
- 1 Verwenden Sie den Monitor unter keinen Umständen, wenn das Netzkabel beschädigt ist. Stellen Sie nichts auf das Netzkabel und verlegen Sie das Kabel so, daß niemand darüber stolpern kann.
- 1 Wenn Sie das Netzkabel des Monitors von der Netzsteckdose trennen, ziehen Sie immer am Stecker, niemals am Kabel.
- 1 Die Öffnungen im Monitorgehäuse dienen zur Lüftung. Um einen Wärmestau zu vermeiden, dürfen diese Öffnungen nicht blockiert oder abgedeckt werden. Stellen Sie den Monitor auch nicht auf ein Bett, ein Sofa, einen Teppich oder eine andere weiche Oberfläche. Andernfalls können die Lüftungsöffnungen an der Unterseite des Gehäuses blockiert werden. Wenn Sie den Monitor in ein Regal, einen Einbauschränk o. ä. stellen, sorgen Sie für eine ausreichende Lüftung.
- 1 Stellen Sie den Monitor an einem Ort mit geringer Luftfeuchtigkeit und möglichst wenig Staub auf. Vermeiden Sie Orte wie feuchte Kellerräume oder staubige Hallen.
- 1 Schützen Sie den Monitor vor Regen und verwenden Sie ihn nicht in der Nähe von Wasser (z. B. in Küchen, neben Swimming-Pools usw.). Wenn der Monitor versehentlich Wasser ausgesetzt wird, ziehen Sie den Stecker aus der Netzsteckdose und wenden Sie sich umgehend an einen autorisierten Händler. Sie können den Monitor gegebenenfalls mit einem feuchten Tuch reinigen, aber ziehen Sie unbedingt zuerst den Netzstecker des Monitors aus der Steckdose.
- 1 Stellen Sie den Monitor auf eine stabile Oberfläche und behandeln Sie ihn pfleglich. Die Mattscheibe besteht aus Glas und kann beschädigt werden, wenn sie auf den Boden fällt oder starken Stößen ausgesetzt wird.
- 1 Stellen Sie den Monitor in der Nähe einer leicht zugänglichen Netzsteckdose auf.
- 1 Wenn der Monitor nicht ordnungsgemäß funktioniert, insbesondere wenn Sie ungewöhnliche Geräusche oder Gerüche daran wahrnehmen, ziehen Sie sofort den Stecker aus der Netzsteckdose, und wenden Sie sich an einen autorisierten Händler oder an den Kundendienst.
- 1 Entfernen Sie auf keinen Fall die Rückseite des Geräts. Andernfalls besteht die Gefahr eines elektrischen Schlages. Die Rückseite des Geräts darf nur von qualifiziertem Fachpersonal entfernt werden.
- 1 Hohe Temperaturen können Probleme verursachen. Schützen Sie den Monitor vor direktem Sonnenlicht, und halten Sie ihn fern von Heizkörpern, Öfen, offenen Kaminen und anderen Wärmequellen.
- 1 Ziehen Sie das Netzkabel des Monitors aus der Netzsteckdose, wenn Sie das Gerät längere Zeit nicht verwenden.
- 1 Ziehen Sie das Netzkabel des Monitors aus der Netzsteckdose, bevor Sie irgendwelche Wartungsmaßnahmen ausführen.
- 1  Die Hg-Lampe(n) im Inneren dieses Produktes enthalten Quecksilber und müssen entsprechend den lokalen Vorschriften entsorgt werden. Oder wenden Sie sich an Ihre lokale Elektronikindustrievereinigung <http://www.eiae.org> für weitere Informationen.

FCC-Hinweis (nur für USA)

FCC Klasse B

Dieses Gerät erzeugt, benutzt und strahlt u.U. Radiofrequenz-Energie aus und kann, falls es nicht entsprechend den Anweisungen des Herstellers installiert und benutzt wird, Funkkommunikation und Fernsehempfang stören. Dieses Gerät wurde getestet und als übereinstimmend mit den Richtlinien für ein Gerät der Klasse B gemäß Teil 15 der FCC-Bestimmungen befunden worden.

Dieses Gerät erfüllt Teil 15 der FCC-Bestimmungen. Die Benutzung des Geräts ist von folgenden Voraussetzungen abhängig:

1. Das Gerät verursacht keine schädlichen Störungen.
2. Das Gerät muss empfangene Störungen vertragen, einschließlich solcher Störungen, die zu einem ungewünschten Betrieb führen können.

 **Hinweis:** Gemäß der FCC-Bestimmungen können Änderungen oder Modifizierungen, die nicht ausdrücklich von Dell Inc. genehmigt werden, das Recht auf Benutzung dieses Geräts nichtig machen können.

Diese Grenzwerte sehen für die Heiminstallation einen ausreichenden Schutz vor schädlichen Strahlen vor. Es gibt allerdings keine Garantie dafür, dass es bei einer bestimmten Installation zu keiner Störung kommt. Falls dieses Gerät Funkkommunikation oder Fernseheempfang beeinträchtigt, was durch Ein- und Ausschalten des Geräts festgestellt werden kann, so empfiehlt sich die Behebung der Störung durch eine oder mehrere der folgenden Maßnahmen:

- 1 Neuausrichtung der Empfangsantenne.
- 1 Aufstellen des Systems an einem anderen Ort mit Rücksicht auf den Empfänger.
- 1 Entfernung des Systems vom Empfänger.
- 1 Anschließen des Systems an eine andere Steckdose, so dass das System und der Empfänger an unterschiedliche Abzweigungen angeschlossen sind.

Falls erforderlich, wenden Sie sich an einen Vertreter von Dell Inc. oder an einen erfahrenen Radio-/Fernsehtechniker, um zusätzlichen Rat zu erhalten.

Die folgenden Informationen gelten für das Gerät bzw. Geräte, die in diesem Dokument beschrieben werden und die Anforderungen der FCC-Richtlinien erfüllen:

- 1 roduktname: E198FP
- 1 Modellnummer: E198FPb
- 1 Firmenname:
Dell Inc.
Worldwide Regulatory Compliance & Environmental Affairs
One Dell Way
Round Rock, Texas 78682 USA
512-338-4400

Kontakte zu DellIT

Sie können sich über das Internet oder per Telefon mit Dell in Verbindung setzen:

- 1 Besuchen Sie "support.dell.com" für Unterstützungen über das Internet.
- 1 Für weltweite Unterstützungen über das Internet, verwenden Sie bitte das "**Choose A Country/Region [Land/Region auswählen]**"-Menü unten auf der Seite oder entnehmen Sie der folgenden Tabelle die Web-Adressen.
- 1 Für Unterstützungen per E-Mail entnehmen Sie bitte der folgenden Tabelle die E-Mail-Adressen.

 **HINWEIS:** Gebührenfreie Nummern gelten innerhalb des Landes, für das Sie angegeben sind.

 **HINWEIS:** In manchen Ländern ist die spezifische Unterstützung für Dell™ XPS™ Computer über eine extra für die jeweiligen Länder aufgeführte Rufnummer verfügbar. Finden Sie keine spezifisch für XPS Computer aufgelistete Telefonnummer, dann können Sie über die aufgelistete Unterstützungsnummer mit Dell Kontakt aufnehmen. Ihr Anruf wird entsprechend umgeleitet.

- 1 Für eine Unterstützung per Telefon entnehmen Sie bitte der folgenden Tabelle Rufnummern und Vorwahlen. Falls Sie nicht sicher sind, welche Vorwahlen Sie verwenden müssen, informieren Sie sich bitte bei einem örtlichen oder internationalen Telekommunikationsanbieter.

 **HINWEIS:** Die Kontaktinformationen waren zum Zeitpunkt der Drucklegung dieses Dokuments korrekt und Änderungen sind vorbehalten.

Land (Stadt) Internationaler Zugangscod Ländervorwahl Stadtvorwahl	Diensttyp	Regionalvorwahl, lokale Telefonnummern und gebührenfreie Nummern Website und E-Mail-Adresse
Anguilla	Online-Unterstützung	www.dell.com/ai
	E-Mail-Adresse	la-techsupport@dell.com
	Technische Unterstützung, Kundendienst, Vertrieb	Gebührenfrei: 800-335-0031
Antigua und Barbuda	Online Support	www.dell.com.ag
		la-techsupport@dell.com
	Technische Unterstützung, Kundendienst, Vertrieb	1-800-805-5924
Aomen Ländervorwahl: 853	Technische Unterstützung	Gebührenfrei: 0800-105
	Kundendienst (Xiamen, China)	34 160 910
	Vertrieb Transaktionen (Xiamen, China)	29 693 115
Argentinien (Buenos Aires) Internationaler Zugangscod: 00 Ländervorwahl: 54 Stadtvorwahl: 11	Online-Unterstützung	www.dell.com.ar
	E-Mail für Desktop- und tragbare Computer	la-techsupport@dell.com
	E-Mail für Server und EMC®- Speicherprodukte	la_enterprise@dell.com
	Kundendienst	Gebührenfrei: 0-800-444-0730
	Technische Unterstützung-Dell PowerApp™, Dell PowerEdge™, Dell PowerConnect™ und Dell PowerVault™	Gebührenfrei: 0-800-222-0154
Technische Unterstützungsdienste	Gebührenfrei: 0-800-444-0724	
	Vertrieb	0-810-444-3355

Aruba	Online-Unterstützung	www.dell.com.aw
		la-techsupport@dell.com
	Technische Unterstützung, Kundendienst, Vertrieb	Gebührenfrei: 800 -1578
Australien (Sydney) Internationaler Zugangscode: 0011 Ländervorwahl: 61 Stadtvorwahl: 2	Online-Unterstützung	support.ap.dell.com
		support.ap.dell.com/contactus
	Technische Unterstützung	
	Technische Unterstützung nur für XPS Computer	Gebührenfrei: 1300 790 877
	Privatanwender und Heimbüro	Gebührenfrei: 1300-655-533
	Mittlere und große Unternehmen	Gebührenfrei: 1800-633-559
	Kleinunternehmen, Bildungswesen, Kommunalverwaltung Kundendienst	Gebührenfrei: 1800-060-889 Gebührenfrei: 1300-662-196
Aruba	Online-Unterstützung	www.dell.com.aw
		la-techsupport@dell.com
Australien (Sydney)		
Australien (Sydney) Internationaler Zugangscode: 0011 Ländervorwahl: 61 Stadtvorwahl: 2	Online-Unterstützung	support.ap.dell.com
		support.ap.dell.com/contactus
	Technische Unterstützung	
	Technische Unterstützung nur für XPS Computer	Gebührenfrei: 1300 790 877
	Privatanwender und Heimbüro	Gebührenfrei: 1300-655-533
	Mittlere und große Unternehmen	Gebührenfrei: 1800-633-559
	Kleinunternehmen, Bildungswesen, Kommunalverwaltung Kundendienst	Gebührenfrei: 1800-060-889 Gebührenfrei: 1300-662-196
Österreich (Wien) Internationaler Zugangscode: 900 Ländervorwahl: 43 Stadtvorwahl: 1	Online-Unterstützung	support.euro.dell.com
		tech_support_central_europe@dell.com
	Technische Unterstützung nur für XPS Computer	08 20 24 05 30 81
	Vertrieb Privatkunden/Kleinunternehmen	08 20 24 05 30 00
	Fax Privatkunden/Kleinunternehmen	08 20 24 05 30 49
	Kundendienst für Privatanwender/Kleinunternehmen	08 20 24 05 30 14
	Unterstützung für Privatanwender/Kleinunternehmen	08 20 24 05 30 17
	Kundendienst für Vorzugskunden/Firmenkunden	08 20 24 05 30 16
	Unterstützung für Firmenkunden/Firmenkunden	08 20 24 05 30 17
	Telefonzentrale	08 20 24 05 30 00
Bahamas	Online-Unterstützung	www.dell.com/bs
		la-techsupport@dell.com
	Technische Unterstützung, Kundendienst, Vertrieb	Gebührenfrei: 1-866-874-3038
Barbados	Online-Unterstützung	www.dell.com/bb
		la-techsupport@dell.com
	Technische Unterstützung, Kundendienst, Vertrieb	1-800-534-3142
Belgien (Brüssel) Internationaler Zugangscode: 00 Ländervorwahl: 32 Stadtvorwahl: 2	Online-Unterstützung	support.euro.dell.com
	Technische Unterstützung für XPS	02 481 92 96
	Allgemeine Unterstützung	02 481 92 88
	Allgemeine Unterstützung Fax	02 481 92 95
	Kundendienst	02 713 15 65
	Vertrieb	02 481 91 00
	Fax	02 481 92 99

	Telefonzentrale	02 481 91 00
Bermudas	Online-Unterstützung	www.dell.com/bm
		la-techsupport@dell.com
	Technische Unterstützung, Kundendienst, Vertrieb	1-877-890-0751
Bolivien	Online-Unterstützung	www.dell.com/bo
	Technische Unterstützung, Kundendienst, Vertrieb	Gebührenfrei: 800-10-0238
Brasilien Internationaler Zugangscode: 00 Ländervorwahl: 55 Stadtvorwahl: 51	Online-Unterstützung	www.dell.com/br BR_TechSupport@dell.com
	Kundendienst und technische Unterstützung	0800 970 3355
	Technische Unterstützung Fax	51 2104 5470
	Kundendienst Fax	51 2104 5480
	Vertrieb	0800 970 3390
Britische Jungfernsinseln	Technische Unterstützung, Kundendienst, Vertrieb	Gebührenfrei: 1-866-278-6820
Brunei Ländervorwahl: 673	Technische Unterstützung (Penang, Malaysia)	604 633 4966
	Kundendienst (Penang, Malaysia)	604 633 3101
	Vertrieb Transaktionen (Penang, Malaysia)	oder Gebührenfrei: 801 1012 604 633 3101 oder Gebührenfrei: 801 1012
Kanada (North York, Ontario) Internationaler Zugangscode: 011	Online-Bestellstatus	www.dell.ca/ostatus
	Online-Unterstützung	support.ca.dell.com
	AutoTech (automatisierter Hardware- und Garantie-Support)	Gebührenfrei: 1-800-247-9362
	Kundendienst	
	Heim/Heimbüro	Gebührenfrei: 1-800-847-4096
	Kleinunternehmen	Gebührenfrei: 1-800-906-3355
	Mittlere/große Unternehmen, Behörden, Bildungswesen	Gebührenfrei: 1-800-387-5757
	Hardware-Garantie-Support	
	Nur für XPS-Computer	Gebührenfrei: 1-866-398-8977
	Computer für Heim/ Heimbüro	Gebührenfrei: 1-800-847-4096
	Computer für kleine/mittlere/große Unternehmen, Behörden	Gebührenfrei: 1-800-387-5757
	Drucker, Projektoren, Fernseher, Handheld-Computer, Digitale Jukeboxen und Schnurlosgeräte	1-877-335-5767
	Vertrieb	
	Vertrieb für Privatanwender und Heimbüros	Gebührenfrei: 1-800-999-3355
	Kleinunternehmen	Gebührenfrei: 1-800-387-5752
Mittlere/Große Firmenkunden, Behörden	Gebührenfrei: 1-800-387-5755	
Ersatzteile & erweiterte Serviceleistungen	1 866 440 3355	
Cayman-Inseln	Online-Unterstützung	la-techsupport@dell.com
	Vertrieb und Kundendienst Unterstützung	1-877-262-5415
Chile (Santiago) Ländervorwahl: 56 Stadtvorwahl: 2	Online-Unterstützung	www.dell.com/cl
		la-techsupport@dell.com
	Vertrieb, Kundendienst und Technische Unterstützung	Gebührenfrei: 1230-020-3397 oder 800-20-1385
China (Xiamen) Ländervorwahl: 86	Online-Unterstützung	support.dell.com.cn
	E-Mail Technische Unterstützung	support.dell.com.cn/email

Stadtvorwahl: 592	Kundendienst-E-Mail	customer_cn@dell.com
	Technische Unterstützung Fax	592 818 1350
	Technische Unterstützung – nur für XPS Computer	Gebührenfrei: 800 858 0540
	Technische Unterstützung – Dell™ Dimension™ und Dell Inspiron™	Gebührenfrei: 800 858 2969
	Technische Unterstützung – Dell OptiPlex™, Dell Latitude™ und Dell Precision™	Gebührenfrei: 800 858 0950
	Technische Unterstützung – Server und Speichersysteme	Gebührenfrei: 800 858 0960
	Technische Unterstützung – Projektoren, PDAs, Drucker, Switches, Router etc.	Gebührenfrei: 800 858 2920
	Technische Unterstützung - Drucker	Gebührenfrei: 800 858 2311
	Kundendienst	Gebührenfrei: 800 858 2060
	Kundendienst-Fax	592 818 1308
	Privatkunden und Kleinunternehmen	Gebührenfrei: 800 858 2222
	Abteilung Vorzugskunden	Gebührenfrei: 800 858 2557
	Großkunden GCP	Gebührenfrei: 800 858 2055
	Großkunden Key Accounts	Gebührenfrei: 800 858 2628
	Großkunden Nord	Gebührenfrei: 800 858 2999
	Großkunden Nord Behörden und Bildungswesen	Gebührenfrei: 800 858 2955
	Großkunden Ost	Gebührenfrei: 800 858 2020
	Großkunden Ost Behörden und Bildungswesen	Gebührenfrei: 800 858 2669
	Großkunden Queue-Team	Gebührenfrei: 800 858 2572
	Großkunden Süd	Gebührenfrei: 800 858 2355
Großkunden West	Gebührenfrei: 800 858 2811	
Großkunden Ersatzteile	Gebührenfrei: 800 858 2621	
Kolumbien	Online-Unterstützung	www.dell.com/cl
		la-techsupport@dell.com
	Technische Unterstützung, Kundendienst, Vertrieb	01-800-915-4755
Costa Rica	Online-Unterstützung	www.dell.com/cr
		la-techsupport@dell.com
	Technische Unterstützung, Kundendienst, Vertrieb	0800-012-0231
Tschechische Republik (Prag)	Online-Unterstützung	support.euro.dell.com
		czech_dell@dell.com
Internationaler Zugangscod: 00	Technische Unterstützung	22537 2727
Ländervorwahl: 420	Kundendienst	22537 2707
	Fax	22537 2714
	Technische Fax	22537 2728
	Telefonzentrale	22537 2711
Dänemark (Kopenhagen)	Online-Unterstützung	support.euro.dell.com
	Technische Unterstützung nur für XPS Computer	7010 0074
	Internationaler Zugangscod: 00	Technische Unterstützung

Ländervorwahl: 45	Kundendienst - Relational	7023 0184
	Kundendienst für Privatanwender/Kleinunternehmen	3287 5505
	Telefonzentrale - Relational	3287 1200
	Telefonzentrale Fax - Relational	3287 1201
	Telefonzentrale - Privatkunden/Kleinunternehmen	3287 5000
	Telefonzentrale Fax - Privatkunden/Kleinunternehmen	3287 5001
Dominica	Online-Unterstützung	www.dell.com/dm la-techsupport@dell.com
	Technische Unterstützung, Kundendienst, Vertrieb	Gebührenfrei: 1-866-278-6821
Dominikanische Republik	Online-Unterstützung	www.dell.com/do la-techsupport@dell.com
	Technische Unterstützung, Kundendienst, Vertrieb	1-800-156-1588
Ecuador	Online-Unterstützung	www.dell.com/ec la-techsupport@dell.com
	Technische Unterstützung, Kundendienst, Vertrieb (Anrufe von Quito)	Gebührenfrei: 999-119-877-655-3355
	Technische Unterstützung, Kundendienst, Vertrieb (Anrufe von Guayaquil)	Gebührenfrei: 1800-999-119-877-655-3355
El Salvador	Online-Unterstützung	www.dell.com/sv la-techsupport@dell.com
	Technische Unterstützung, Kundendienst, Vertrieb	800-6132
Finnland (Helsinki) Internationaler Zugangscode: 990 Ländervorwahl: 358 Stadtvorwahl: 9	Online-Unterstützung	support.euro.dell.com fi_support@dell.com
	Technische Unterstützung	0207 533 555
	Kundendienst	0207 533 538
	Telefonzentrale	0207 533 533
	Fax	0207 533 530
	Verkauf unter 500 Mitarbeiter	0207 533 540
	Verkauf über 500 Mitarbeiter	0207 533 533
Frankreich (Paris) (Montpellier) Internationaler Zugangscode: 00 Ländervorwahl: 33 Stadtvorwahlen: (1) (4)	Online-Unterstützung	support.euro.dell.com
	Technische Unterstützung nur für XPS Computer	0825 387 129
	Privatkunden und Kleinunternehmen	
	Technische Unterstützung	0825 387 270
	Kundendienst	0825 823 833
	Telefonzentrale	0825 004 700
	Telefonzentrale (Anrufe von außerhalb Frankreichs)	04 99 75 40 00
	Vertrieb	0825 004 700
	Fax	0825 004 701
	Fax (Anrufe von außerhalb Frankreichs)	04 99 75 40 01
	Firmenkunden	
	Technische Unterstützung	0825 004 719
	Kundendienst	0825 338 339

	Telefonzentrale	01 55 94 71 00
	Vertrieb	01 55 94 71 00
	Fax	01 55 94 71 01
Deutschland (Frankfurt) Internationaler Zugangscode: 00 Ländervorwahl: 49 Stadtvorwahl: 69	Online-Unterstützung	support.euro.dell.com
		tech_support_central_europe@dell.com
	Technische Unterstützung nur für XPS Computer	069 9792 7222
	Technische Unterstützung	069 9792 7200
	Kundendienst für Privatanwender/Kleinunternehmen	0180-5-224400
	Kundendienst für das Globalsegment	069 9792-7320
	Kundendienst für Vorzugskunden	069 9792-7320
	Kundendienst für Großkunden	069 9792-7320
	Kundendienst für Behördenkunden	069 9792-7320
	Telefonzentrale	069 9792-7000
Griechenland Internationaler Zugangscode: 00 Ländervorwahl: 30	Online-Unterstützung	support.euro.dell.com
	Technische Unterstützung	00800-44 14 95 18
	Technische Unterstützung Gold Service	00800-44 14 00 83
	Telefonzentrale	2108129810
	Telefonzentrale Gold Service	2108129811
	Vertrieb	2108129800
	Fax	2108129812
Grenada	Online-Unterstützung	www.dell.com/gd
		la-techsupport@dell.com
	Technische Unterstützung, Kundendienst, Vertrieb	Gebührenfrei: 1-866-540-3355
Guatemala	Online-Unterstützung	www.dell.com/gt
		la-techsupport@dell.com
	Technische Unterstützung, Kundendienst, Vertrieb	1-800-999-0136
Guyana	Online-Unterstützung	la-techsupport@dell.com
	Technische Unterstützung, Kundendienst, Vertrieb	Gebührenfrei: 1-877-270-4609
Hongkong Internationaler Zugangscode: 001 Ländervorwahl: 852	Online-Unterstützung	support.ap.dell.com support.dell.com.cn/email
	Technische Unterstützung - nur für XPS Computer	00852-3416 6923
	Technische Unterstützung - Dimension und Inspiron	00852-2969 3188
	Technische Unterstützung - OptiPlex, Latitude und Dell Precision	00852-2969 3191
	Technische Unterstützung - Server und Speichersysteme	00852-2969 3196
	Technische Unterstützung - Projektoren, PDAs, Switches, Router etc.	00852-3416 0906
	Kundendienst	00852-3416 0910
	Großkunden	00852-3416 0907
	Globalkundenprogramm	00852-3416 0908
	Mittelunternehmenabteilung	00852-3416 0912
	Abteilung Privatkunden und Kleinunternehmen	00852-2969 3105
	Indien	Online-Unterstützung
Unterstützung für tragbare und		

	Desktop-Computer	
	Desktop-Unterstützungs-E-Mail	india_support_desktop@dell.com
	Unterstützungs-E-Mail für tragbare Computer	india_support_notebook@dell.com
	Rufnummern	080-25068032 oder 080-25068034 oder Ihre Ortsvorwahl+60003355 oder Gebührenfrei: 1-800-425-8045
	Server-Unterstützung	
	E-mail	india_support_Server@dell.com
	Rufnummern	080-25068032 oder 080-25068034 oder Ihre Ortsvorwahl+60003355 oder Gebührenfrei: 1-800-425-8045
	Nur für Gold-Unterstützung	
	E-mail	eec_ap@dell.com
	Rufnummern	080-25068033 oder Ihre Ortsvorwahl+60003355 oder Gebührenfrei: 1-800-425-9045
	Nur für XPS-Computer	
	E-mail	Indiaxps_AP@dell.com
	Rufnummern	080-25068066 Gebührenfrei: 1-800-425-2066
	Kundendienst	
	Privatkunden und Kleinunternehmen	India_care_HSB@dell.com Gebührenfrei: 1800-4254051
	Großkunden	India_care_REL@dell.com Gebührenfrei: 1800-4252067
	Vertrieb	
	Großkunden	1600 33 8044
	Privatkunden und Kleinunternehmen	1600 33 8046
Irland (Cherrywood)	Online-Unterstützung	support.euro.dell.com
		dell_direct_support@dell.com
Internationaler Zugangscod: 00	Technische Unterstützung	
Ländervorwahl: 353	Nur für XPS-Computer	1850 200 722
Stadtvorwahl: 1	Firmencomputer	1850 543 543
	Heimcomputer	1850 543 543
	Heim-Unterstützung	1850 200 889
	Vertrieb	
	Privatanwender	1850 333 200
	Kleinunternehmen	1850 664 656
	Mittlere Unternehmen	1850 200 646
	Große Unternehmen	1850 200 646
	Vertrieb-E-Mail	Dell_IRL_Outlet@dell.com
	Kundendienst	
	Privatanwender und Kleinunternehmen	01 204 4014
	Firmenkunden (mehr als 200 Mitarbeiter)	1850 200 982
	Allgemein	
	Fax/Fax vom Verkauf	01 204 0103
	Telefonzentrale	01 204 4444
	Kundendienst in Großbritannien (Anrufe nur innerhalb Großbritanniens)	0870 906 0010
	Firmenkunden-Kundendienst (Anrufe nur innerhalb Großbritanniens)	0870 907 4499
	Verkauf Großbritannien (Anrufe nur innerhalb Großbritanniens)	0870 907 4000
Italien (Mailand)	Online-Unterstützung	support.euro.dell.com
Internationaler Zugangscod: 00	Privatkunden und Kleinunternehmen	
Ländervorwahl: 39	Technische Unterstützung	02 577 826 90
Stadtvorwahl: 02	Kundendienst	02 696 821 14

	Fax	02 696 821 13
	Telefonzentrale	02 696 821 12
	Firmenkunden	
	Technische Unterstützung	02 577 826 90
	Kundendienst	02 577 825 55
	Fax	02 575 035 30
	Telefonzentrale	02 577 821
Jamaika	Online-Unterstützung	la-techsupport@dell.com
	Technische Unterstützung, Kundendienst, Vertrieb (Anrufe nur innerhalb Jamaikas)	1-800-440-9205
Japan (Kawasaki)	Online-Unterstützung	support.jp.dell.com
Internationaler Zugangscod: 001	Technische Unterstützung - nur für XPS-Computer	Gebührenfrei: 0120-937-786
Ländervorwahl: 81	Technische Unterstützung außerhalb Japans – nur für XPS-Computer	81-44-520-1235
Stadtvorwahl: 44	Technische Unterstützung - Dimension und Inspiron	Gebührenfrei: 0120-198-226
	Technische Unterstützung außerhalb Japans - Dimension und Inspiron	81-44-520-1435
	Technische Unterstützung - Dell Precision, OptiPlex und Latitude	Gebührenfrei: 0120-198-433
	Technische Unterstützung außerhalb Japans - Dell Precision, OptiPlex und Latitude	81-44-556-3894
	Technische Unterstützung - Dell PowerApp, Dell PowerEdge, Dell PowerConnect und Dell PowerVault	Gebührenfrei:0120-198-498
	Technische Unterstützung außerhalb Japans - PowerApp, PowerEdge, PowerConnect, and PowerVault	81-44-556-4162
	Technische Unterstützung - Projektoren, PDAs, Drucker, Router	Gebührenfrei: 0120-981-690
	Technische Unterstützung außerhalb Japans - Projektoren, PDAs, Drucker, Router	81-44-556-3468
	Faxbox Service	044-556-3490
	24-Stunden automatisierter Bestellstatus-Service	044-556-3801
	Kundendienst	044-556-4240
	Vertrieb Firmenkunden (bis zu 400 Mitarbeiter)	044-556-1465
	Vertrieb Vorzugskunden (über 400 Mitarbeiter)	044-556-3433
	Vertrieb Öffentliche Einrichtungen (Behörden, Bildungsinstitutionen und medizinische Einrichtungen)	044-556-5963
	Global Segment Japan	044-556-3469
	Individuelle Anwender	044-556-1657
	Individuelle Anwender Online-Vertrieb	044-556-2203
	Individuelle Anwender örtlicher Vertrieb	044-556-4649
Korea (Seoul)	Online-Unterstützung	support.ap.dell.com
Internationaler Zugangscod: 001	Technische Unterstützung nur für XPS Computer	Gebührenfrei: 080-999-0283
Ländervorwahl: 82	Technische Unterstützung, Kundendienst	Gebührenfrei: 080-200-3800
Stadtvorwahl: 2	Technische Unterstützung – Dimension, PDA, Elektronik und Zubehör	Gebührenfrei: 080-200-3801

	Vertrieb	Gebührenfrei: 080-200-3600
	Fax	2194-6202
	Telefonzentrale	2194-6000
Lateinamerika	Technische Kundenunterstützung (Austin, Texas, U.S.A.)	512 728-4093
	Kundendienst (Austin, Texas, U.S.A.)	512 728-3619
	Fax (Technische Unterstützung und Kundendienst) (Austin, Texas, U.S.A.)	512 728-3883
	Vertrieb (Austin, Texas, U.S.A.)	512 728-4397
	Vertrieb Fax (Austin, Texas, U.S.A.)	512 728-4600 oder 512 728-3772
Luxemburg Internationaler Zugangscod: 00 Ländervorwahl: 352	Online-Unterstützung	support.euro.dell.com
	Unterstützung	342 08 08 075
	Vertrieb Privatkunden/Kleinunternehmen	+32 (0)2 713 15 96
	Vertrieb Firmenkunden	26 25 77 81
	Kundendienst	+32 (0)2 481 91 19
	Fax	26 25 77 82
Malaysia (Penang) Internationaler Zugangscod: 00 Ländervorwahl: 60 Stadtvorwahl: 4	Online-Unterstützung	support.ap.dell.com
	Technische Unterstützung - nur für XPS Computer	Gebührenfrei: 1 800 885 784
	Technische Unterstützung - Dell Precision, OptiPlex und Latitude	Gebührenfrei: 1 800 880 193
	Technische Unterstützung - Dimension, Inspiron sowie Elektronik und Zubehör	Gebührenfrei: 1 800 881 306
	Technische Unterstützung - PowerApp, PowerEdge, PowerConnect und PowerVault	Gebührenfrei: 1 800 881 386
	Kundendienst	Gebührenfrei: 1 800 881 306 (Option 6)
	Vertrieb Transaktionen	Gebührenfrei: 1 800 888 202
	Vertrieb	Gebührenfrei: 1 800 888 213
Mexiko Internationaler Zugangscod: 00 Ländervorwahl: 52	Online-Unterstützung	www.dell.com/mx la-techsupport@dell.com
	Technische Unterstützung	001-866-563-4425
	Vertrieb	50-81-8800 oder 01-800-888-3355
	Kundendienst	001-877-384-8979 oder 001-877-269-3383
	Zentrale	50-81-8800 oder 01-800-888-3355 001-866-851-1754
Montserrat	Online-Unterstützung	la-techsupport@dell.com
	Technische Unterstützung, Kundendienst, Vertrieb	Gebührenfrei: 1-866-278-6822
Niederländische Antillen	Online-Unterstützung	la-techsupport@dell.com
	Technische Unterstützung, Kundendienst, Vertrieb	001-800-882-1519
Niederlande (Amsterdam) Internationaler Zugangscod: 00 Ländervorwahl: 31 Stadtvorwahl: 20	Online-Unterstützung	support.euro.dell.com
	Technische Unterstützung nur für XPS Computer	020 674 45 94
	Technische Unterstützung	020 674 45 00
	Technische Unterstützung Fax	020 674 47 66
	Kundendienst Privatkunden/Kleinunternehmen	020 674 42 00
	Relationaler-Kundendienst	020 674 4325

	Vertrieb Privatkunden/Kleinunternehmen	020 674 55 00
	Vertrieb Relational	020 674 50 00
	Vertrieb Fax Privatkunden/Kleinunternehmen	020 674 47 75
	Vertrieb Relational Fax	020 674 47 50
	Telefonzentrale	020 674 50 00
	Telefonzentrale Fax	020 674 47 50
Neuseeland	Online-Unterstützung	support.euro.dell.com
		support.ap.dell.com/contactus
	Technische Unterstützung nur für XPS Computer	Gebührenfrei: 0800 335 540
Internationaler Zugangscode: 00 Ländervorwahl: 64	Technische Unterstützung, Kundendienst, Vertrieb	0800 441 567
Nicaragua	Online-Unterstützung	www.dell.com/ni
		la-techsupport@dell.com
	Technische Unterstützung, Kundendienst, Vertrieb	001-800-220-1377
Norwegen (Lysaker) Internationaler Zugangscode: 00 Ländervorwahl: 47	Online-Unterstützung	support.euro.dell.com
	Technische Unterstützung nur für XPS Computer	815 35 043
	Technische Unterstützung	671 16882
	Relationaler-Kundendienst	671 17575
	Kundendienst für Privatanwender/Kleinunternehmen	23162298
	Telefonzentrale	671 16800
	Fax Telefonzentrale	671 16865
Panama	Online-Unterstützung	www.dell.com/pa
		la-techsupport@dell.com
	Technische Unterstützung, Kundendienst, Vertrieb	001-800-507-1264
Peru	Online-Unterstützung	www.dell.com/pe
		la-techsupport@dell.com
	Technische Unterstützung, Kundendienst, Vertrieb	0800-50-669
Polen (Warschau) Internationaler Zugangscode: 011 Ländervorwahl: 48 Stadtvorwahl: 22	Online-Unterstützung	support.euro.dell.com
		pl_support_tech@dell.com
	Telefonischer Kundendienst	57 95 700
	Kundendienst	57 95 999
	Vertrieb	57 95 999
	Kundendienst Fax	57 95 806
	Fax Empfang	57 95 998
	Telefonzentrale	57 95 999
Portugal Internationaler Zugangscode: 00 Ländervorwahl: 351	Online-Unterstützung	support.euro.dell.com
	Technische Unterstützung	707200149
	Kundendienst	800 300 413
	Vertrieb	800 300 410 oder 800 300 411 oder 800 300 412 oder 21 422 07 10
	Fax	21 424 01 12

Puerto Rico	Online-Unterstützung	www.dell.com/pr
		la-techsupport@dell.com
	Technische Unterstützung	Gebührenfrei: 1-866-390-4695
		oder 1-866-851-1760
St. Kitts und Nevis	Kundendienst und Vertrieb	1-877-537-3355
	Online-Unterstützung	www.dell.com/kn
		la-techsupport@dell.com
St. Lucia	Technische Unterstützung, Kundendienst, Vertrieb	Gebührenfrei: 1-866-540-3355
	Online-Unterstützung	www.dell.com/lc
		la-techsupport@dell.com
St. Vincent und die Grenadinen	Technische Unterstützung, Kundendienst, Vertrieb	Gebührenfrei: 1-866-464-4352
	Online-Unterstützung	www.dell.com/vc
		la-techsupport@dell.com
Singapur (Singapur) Internationaler Zugangscode: 005 Ländervorwahl: 65	HINWEIS: Die Telefonnummern in diesem Abschnitt sollten nur innerhalb von Singapur oder Malaysia gewählt werden.	
	Online-Unterstützung	support.ap.dell.com
	Technische Unterstützung - nur für XPS Computer	Gebührenfrei: 1800 394 7464
	Technische Unterstützung - Dimension, Inspiron sowie Elektronik und Zubehör	Gebührenfrei: 1800 394 7430
	Technische Unterstützung - OptiPlex, Latitude und Dell Precision	Gebührenfrei: 1800 394 7488
	Technische Unterstützung - PowerApp, PowerEdge, PowerConnect und PowerVault	Gebührenfrei: 1800 394 7478
	Kundendienst	Gebührenfrei: 1800 394 7430 (Option 6)
	Vertrieb Transaktionen	Gebührenfrei: 1 800 394 7412
	Vertrieb	Gebührenfrei: 1 800 394 7419
Slowakei (Prag) Internationaler Zugangscode: 00 Ländervorwahl: 421	Online-Unterstützung	support.euro.dell.com
		czech_dell@dell.com
	Technische Unterstützung	02 5441 5727
	Kundendienst	420 22537 2707
	Fax	02 5441 8328
	Tech Fax	02 5441 8328
	Vermittlung (Vertrieb)	02 5441 7585
Südafrika (Johannesburg) Internationaler Zugangscode: 09/091 Ländervorwahl: 27 Stadtvorwahl: 11	Online-Unterstützung	support.euro.dell.com
		dell_za_support@dell.com
	Gold Queue	011 709 7713
	Technische Unterstützung	011 709 7710
	Kundendienst	011 709 7707
	Vertrieb	011 709 7700
	Fax	011 706 0495
	Telefonzentrale	011 709 7700
Südostasien & Pazifikraum	Technische Unterstützung, Kundendienst und Vertrieb (Penang, Malaysia)	604 633 4810
Spanien (Madrid)	Online-Unterstützung	support.euro.dell.com

Internationaler Zugangscode: 00 Ländervorwahl: 34 Stadtvorwahl: 91	Privatkunden und Kleinunternehmen	
	Technische Unterstützung	902 100 130
	Kundendienst	902 118 540
	Vertrieb	902 118 541
	Telefonzentrale	902 118 541
	Fax	902 118 539
	Firmenkunden	
	Technische Unterstützung	902 100 130
	Kundendienst	902 115 236
	Telefonzentrale	91 722 92 00
	Fax	91 722 95 83
Schweden (Upplands Vasby) Internationaler Zugangscode: 00 Ländervorwahl: 46 Stadtvorwahl: 8	Online-Unterstützung	support.euro.dell.com
	Technische Unterstützung nur für XPS Computer	77 134 03 40
	Technische Unterstützung	08 590 05 199
	Relationaler-Kundendienst	08 590 05 642
	Kundendienst Privatkunden/Kleinunternehmen	08 587 70 527
	Unterstützung Mitarbeiterereinkaufsprogramm (EPP)	020 140 14 44
	Technische Unterstützung Fax	08 590 05 594
	Vertrieb	08 587 705 81
Schweiz (Genf) Internationaler Zugangscode: 00 Ländervorwahl: 41 Stadtvorwahl: 22	Online-Unterstützung	support.euro.dell.com
		Tech_support_central_Europe@dell.com
	Technische Unterstützung nur für XPS Computer	0848 33 88 57
	Kundendienst - Privatkunden und Kleinunternehmen	0844 811 411
	Technische Unterstützung - Firmenkunden	0844 822 844
	Kundendienst - Privatkunden und Kleinunternehmen	0848 802 202
	Kundendienst - Firmenkunden	0848 821 721
	Zentrale	0848 335 599
	Fax	022 799 01 90
Telefonzentrale	022 799 01 01	
Taiwan Internationaler Zugangscode: 002 Ländervorwahl: 886	Online-Unterstützung	support.ap.dell.com
		support.dell.com.cn/email
	Technische Unterstützung - nur für XPS Computer	Gebührenfrei: 0080 186 3085
	Technische Unterstützung - OptiPlex, Latitude, Inspiron, Dimension sowie Elektronik und Zubehör	Gebührenfrei: 0080 186 1011
	Technische Unterstützung - Server und Speichersysteme	Gebührenfrei: 0080 160 1256
	Kundendienst	Gebührenfrei: 0080 160 1250 (Option 5)
	Vertrieb Transaktionen	Gebührenfrei: 0080 165 1228
Vertrieb	Gebührenfrei: 0080 165 1227	
Thailand	Online-Unterstützung	support.ap.dell.com

Internationaler Zugangscode: 001 Ländervorwahl: 66	Technische Unterstützung (OptiPlex, Latitude und Dell Precision)	Gebührenfrei: 1800 0060 07
	Technische Unterstützung (PowerApp, PowerEdge, PowerConnect und PowerVault)	Gebührenfrei: 1800 0600 09
	Kundendienst	Gebührenfrei: 1800 006 007 (Option 7)
	Vertrieb	Gebührenfrei: 1800 006 009
	Vertrieb Transaktionen	Gebührenfrei: 1800 006 006
Trinidad/Tobago	Online-Unterstützung	www.dell.com/tt
		la-techsupport@dell.com
	Technische Unterstützung, Kundendienst, Vertrieb	Gebührenfrei: 1-888-799-5908
Turks und Caicos Inseln	Online-Unterstützung	www.dell.com/tc
		la-techsupport@dell.com
	Technische Unterstützung, Kundendienst, Vertrieb	Gebührenfrei: 1-877-441-4735
Großbritannien (Bracknell)	Online-Unterstützung	support.euro.dell.com
		dell_direct_support@dell.com
Internationaler Zugangscode: 00	Kundendienst Online	support.euro.dell.com/uk/en/ECare/form/home.asp
Ländervorwahl: 44 Stadtvorwahl: 1344	Vertrieb	
	Verkauf für Heimmutzer und Kleinfirmen	0870 907 4000
	Verkauf für Firmen/öffentlichen Sektor	01344 860 456
	Kundendienst	
	Heimnutzer und Kleinfirmen	0870 906 0010
	Firmenkunden	01344 373 185
	Kundendienst Vorzugskunden (500- 5000 Mitarbeiter)	0870 906 0010
	Globalkunden	01344 373 186
	Landesregierung	01344 373 193
	Kommunalverwaltung & Bildungswesen	01344 373 199
	Gesundheitswesen	01344 373 194
	Technischer Support	
	Nur für XPS-Computer	0870 366 4180
	Technischer Support (Firmen/Bevorzugte Konten/PCA [1000+ Mitarbeiter])	0870 908 0500
	Sonstige Dell-Produkte	0870 353 0800
	Allgemein	
	Fax für Heimmutzer und Kleinfirmen	0870 907 4006
Uruguay	Online-Unterstützung	www.dell.com/uy
		la-techsupport@dell.com
	Technische Unterstützung, Kundendienst, Vertrieb	Gebührenfrei: 000-413-598-2521
U.S.A. (Austin, Texas)	Dell Service für Sprach- und Gehörgeschädigte	Gebührenfrei: 1-877-Dell™TY (1-877-335-5889)
	Fax	Gebührenfrei: 1-800-727-8320
Internationaler Zugangscode: 011	Technische Unterstützung	support.dell.com
Ländervorwahl: 1	XPS	Gebührenfrei: 1-877-232-8544
	Privatanwender und Heimbüro	Gebührenfrei: 1-800-624-9896
	Autom. Unterstützung für tragbare und Desktop-Computer	Gebührenfrei: 1-800-247-9362
	Privatkunden	Gebührenfrei: 1-800-456-3355
	Mittlere und große Unternehmen	Gebührenfrei: 1-877-671-3355

	Landesregierung und Kommunalverwaltung	Gebührenfrei: 1-800-981-3355
	Bundesregierung	Gebührenfrei:1-800-727-1100
	Gesundheitswesen	Gebührenfrei:1-800-274-1550
	K-12 Bildungswesen	Gebührenfrei:1-888-977-3355
	Höhere Bildungswesen	Gebührenfrei:1-800-274-7799
	Drucker, Projektoren, PDAs und MP3-Player	Gebührenfrei:1-877-459-7298
	Kundendienst	Gebührenfrei:1-800-624-9897
	Auto-Bestellstatus	Gebührenfrei:1-800-433-9014
	Privatkunden	Gebührenfrei: 1-800-456-3355
	Mittlere und große Unternehmen	Gebührenfrei: 1-877-671-3355
	Landesregierung und Kommunalverwaltung	Gebührenfrei: 1-800-981-3355
	Bundesregierung	Gebührenfrei:1-800-727-1100
	Gesundheitswesen	Gebührenfrei:1-800-274-1550
	K-12 Bildungswesen	Gebührenfrei:1-888-977-3355
	Höhere Bildungswesen	Gebührenfrei:1-800-274-7799
	Kunden Mitarbeitereinkaufsprogramm (EPP)	Gebührenfrei:1-800-695-8133
	Finanzdienstleistungen	www.dellfinancialservices.com
	Leasing und Darlehen	Gebührenfrei: 1-877-577-3355
	Dell Vorzugskunden (DPA)	Gebührenfrei: 1-800-283-2210
	Vertrieb	1-800-289-3355 oder 1-800-879-3355
	Dell Verkaufsstelle	Gebührenfrei: 1-888-798-7561
	Vertrieb für Software und Peripheriegeräte	Gebührenfrei: 1-800-671-3355
U.S. Jungferninseln	Online-Unterstützung	www.dell.com/vi
		ia-techsupport@dell.com
	Technische Unterstützung, Kundendienst, Vertrieb	Gebührenfrei: 1-877-702-4360
Venezuela	Online-Unterstützung	www.dell.com/ve
		ia-techsupport@dell.com
	Technische Unterstützung, Kundendienst, Vertrieb	0800-100-4752

[Zurück zum Inhaltsverzeichnis](#)

[Zurück zum Inhaltsverzeichnis](#)

Einrichten Ihres Monitors

Dell™ E198FP Flachbildschirm

- [Einrichten Ihres Monitors](#)
- [Verwenden der Tasten an der Vorderseite](#)
- [Verwenden des OSD](#)
- [Dell Soundbar \(Optional\) Problembehandlung](#)

Einrichten Ihres Monitors

⚠ WARNUNG: Bevor Sie mit einem der Verfahren in diesem Abschnitt beginnen, befolgen Sie die [Sicherheitshinweise](#).

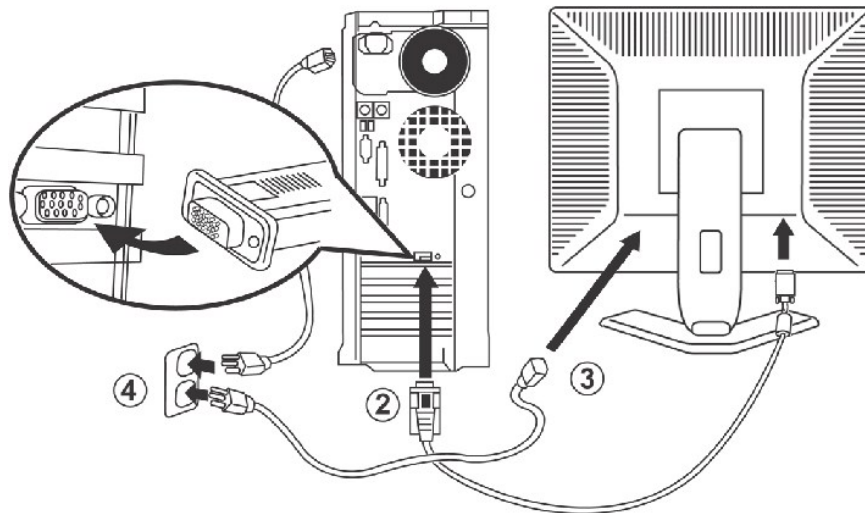

1. Schalten Sie den Computer aus und ziehen Sie den Gerätestecker aus der Netzsteckdose.
2. Verbinden Sie den blauen (Analog D-Sub) Bildschirmkabelanschluss an der entsprechenden Videobuchse am hinteren Teil des PCs. Benutzen Sie auf keinen Fall beide Kabel am gleichen PC. Nur wenn zwei verschiedene PCs mit dem jeweiligen einzelnen Videosystem angeschlossen werden soll, können Sie zwei Kabelanschlüsse zur gleichen Zeit benutzen (Die Grafik ist nur eine beispielhafte Darstellung. Die Systemdarstellung kann sich variieren).
3. Schließen Sie das Netzkabel des Computers an den Stromversorgungsanschluss auf der Hinterseite des Monitors an.
4. Verbinden Sie das Netzkabel auf der Rückseite des Monitors mit einer Steckdose. Dieser Monitor ist mit einer automatischen Stromversorgungsvorrichtung ausgestattet, die die Spannung zwischen 100 und 240 Volt bei 50/60 Hz verwenden kann. Stellen Sie sicher, dass die Spannung und Frequenz Ihrer Netzversorgung in diesem Bereich liegt. Sind Sie nicht sicher, dann wenden Sie sich bitte an Ihr lokales Elektrizitätswerk.
5. Schalten Sie den Monitor und den Computer ein.





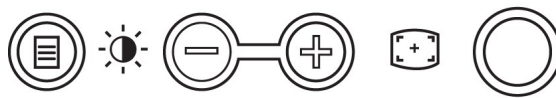

Die Installation ist vervollständigt, wenn ein Bild auf Ihrem Monitor erscheint. Wenn kein Bild erscheint, dann lesen Sie bitte [Probleme lösen](#).

Verwenden der Tasten an der Vorderseite

Mit Hilfe der Einstelltasten an der Vorderseite des Monitors können Sie die Eigenschaften des angezeigten Bildes einstellen. Beim Einstellen der Bildeigenschaften mit diesen Tasten werden die Werte für die jeweilige Option auf dem Bildschirm angezeigt und fortlaufend aktualisiert.



A B C D

A	 Menütaste	<p>Mit der Menütaste können Sie das Bildschirmanzeige(OSD) öffnen sowie Menü, Untermenü und das Bildschirmanzeige (OSD) verlassen. Siehe hierzu auch Zugriff auf das Menüsystem.</p>
B	 Hotkey für Helligkeit/Kontrast	<p>Mit dieser Taste können Sie das Steuerungsmenü für Helligkeit und Kontrast direkt aufrufen.</p>
B, C	 Tasten - und +	<p>Mit diesen Tasten können Sie Werte im Bildschirmanzeige(OSD) anpassen (erhöhen/verringern).</p> <p>Hinweis: Wenn Sie die Taste + oder - gedrückt halten, werden die Funktionssymbole hervorgehoben und bewegen sich zwischen den Zeilen.</p>
C	 Automatische Anpassung	<p>Mit dieser Funktion können Sie das automatische Setup und die automatischen Einstellungen aktivieren. Das folgende Dialogfeld wird auf dem Bildschirm angezeigt, wenn der Monitor die Automatische Anpassung vornimmt:</p> <div style="text-align: center; background-color: black; color: white; padding: 5px; margin: 10px 0;"> <p>Die automatische Einstellung wird vorgenommen.</p> </div> <p>Mit der Taste für die Automatische Anpassung  können Sie die Funktion zur automatischen Einstellung der eingehenden Video-Signale aktivieren. Nach Ausführen der automatischen Einstellung können Sie Ihren Monitor mit den Funktionen für Pixeluhr und Phase über das Bildschirmanzeige(OSD) einstellen.</p> <p>Hinweis: Automatische Einstellung wird nicht angezeigt, wenn Sie die Taste drücken, während keine aktiven Video-Eingangssignale eingehen oder keine entsprechenden Kabel angeschlossen sind.</p>
D	 Netzschalter & Betriebsanzeige	<p>Die Netzanzeige leuchtet grün. Die orangefarbige LED-Anzeige zeigt den DPMS-Stromsparmodus an.</p> <p>Mit dem Netzschalter schalten Sie den Monitor ein bzw. aus.</p>

Bildschirmanzeige(OSD)

Direktzugriffsfunktionen

Funktionen	Einstellungsmethode
Automatische Anpassung	<p>Mit dieser Funktion können Sie das automatische Setup und die automatischen Einstellungen aktivieren. Das folgende Dialogfeld wird auf dem Bildschirm angezeigt, wenn der Monitor die Automatische Anpassung vornimmt:</p> <div style="text-align: center; background-color: black; color: white; padding: 5px; margin: 10px 0;"> <p>Die automatische Einstellung wird vorgenommen.</p> </div> <p>Mit der Taste für die Automatische Anpassung  können Sie die Funktion zur automatischen Einstellung der eingehenden Video-Signale aktivieren. Nach Ausführen der automatischen Einstellung können Sie Ihren Monitor mit den Funktionen für Pixeluhr und Phase über das Bildschirmanzeige(OSD) einstellen.</p> <p>Hinweis: Automatische Einstellung wird nicht angezeigt, wenn Sie die Taste drücken, während keine aktiven Video-Eingangssignale eingehen oder keine entsprechenden Kabel angeschlossen sind.</p>
Helligkeit / Kontrast:	<p>Drücken Sie bei nicht geöffnetem Menü die Taste , um das Menü für die Helligkeits- und Kontrasteinstellung anzuzeigen.</p>

Mit der Funktion "Helligkeit" können Sie die Leuchtdichte des Monitors einstellen.

Nehmen Sie zuerst die Einstellungen für die Helligkeit vor, und nehmen Sie Einstellungen für "Kontrast" nur bei Bedarf vor .

" + " : Helligkeit erhöhen
 " - " : Helligkeit verringern

Mit der Funktion zur Kontrasteinstellung können Sie das Verhältnis von Dunkelheit und Helligkeit der Bildanzeige einstellen.

" + " : Helligkeit erhöhen
 " - " : Helligkeit verringern

Verwenden des OSD

Auf das Menüsystem zugreifen

1. Drücken Sie bei ausgeschaltetem Menü die Taste **MENÜ**, um das OSD-System zu öffnen und das Hauptfunktionsmenü anzuzeigen.

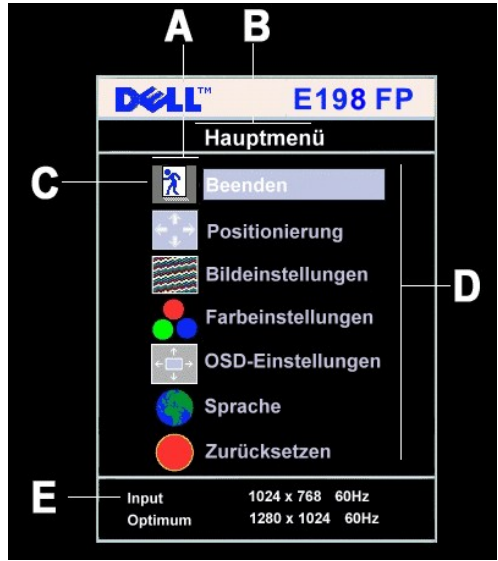

- A Funktionssymbole
- B Hauptmenü
- C Menüsymbol
- D Name des Untermenüs
- E Auflösung

2. Durch Drücken von - und + können Sie zwischen den Funktionssymbolen hin und her wechseln. Wenn Sie zwischen den Symbolen hin und her wechseln, wird der Name der entsprechenden Funktion hervorgehoben, um so die entsprechende Funktion oder Funktionsgruppe (Untermenüs) anzuzeigen. In der unten stehenden Tabelle finden Sie eine vollständige Liste aller Funktionen, die für den Monitor zur Verfügung stehen.
3. Drücken Sie einmal die Menütaste, um so die hervorgehobene Funktion zu aktivieren; drücken Sie -/+, um die gewünschten Parameter auszuwählen; drücken Sie die Menütaste, um die Schiebeleiste aufzurufen. Verwenden Sie anschließend die Tasten - und +, um entsprechend der Anzeige im Menü Ihre Wahl zu treffen. Drücken Sie einmal die Menütaste, um so zum Hauptmenü zurückzukehren.
4. Anschließend können Sie eine andere Funktion wählen oder durch zwei- oder dreimaliges Drücken der Menütaste das Bildschirmanzeige(OSD) verlassen.

Icon	Menüname und Untermenüs	Beschreibung
	Beenden	Mit "Beenden" können Sie das Hauptmenü verlassen.
	Positionierung: Horizontal	Mit dem Menü "Positionierung" kann der Anzeigebereich auf dem Monitorbildschirm verschoben werden. Wenn die horizontalen oder vertikalen Einstellungen geändert werden, ändert sich nicht die Größe des Anzeigebereich

Vertikal entsprechend Ihrer Auswahl/Änderung verschoben.
Das Minimum ist '0' (-). Das Maximum ist '100' (+).

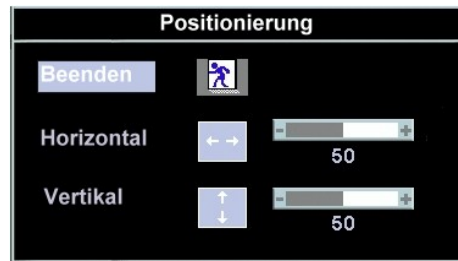

Bildeinstellungen

Autom. Anpassung Ihr Computer kann zwar den neuen Flachbildschirm-Monitor beim Starten erkennen, die Funktion "Autom. Anpassung" Anzeigeeinstellungen für Ihr spezielles Setup.
Hinweis: In den meisten Fällen erhalten Sie mit der Funktion "Automatische Anpassung" das für Ihre Konfiguration kann über den Hotkey für Automatische Anpassung  direkt aufgerufen werden.



Pixeluhr Mit den Einstellungen für "Phase" und "Pixeluhr" können Sie Ihren Monitor nach Ihren Wünschen einstellen. Diese Ein OSD-Hauptmenü über "Bildeinstellungen" vornehmen.
Mit den Tasten - und + können Sie auftretende Interferenzlinien beseitigen. Mindestwert: 0; Höchstwert:100



Phase Wenn Sie über die Einstellung "Phase" kein zufriedenstellendes Ergebnis erzielen, können Sie die entsprechenden Ei "Pixeluhr" und anschließend über "Phase" vornehmen.

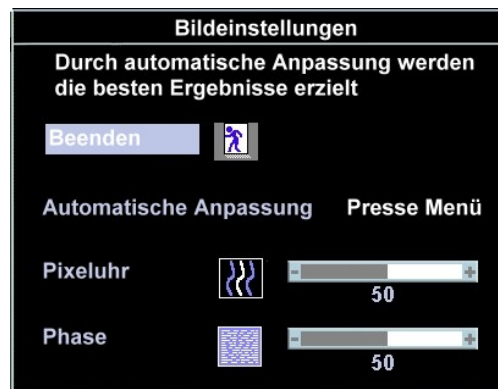

Hinweis: Mit dieser Funktion wird möglicherweise die Breite Ihrer Bildschirmanzeige geändert. Mit der Funktion "Horizontal" im Menü "Positionierung" können Sie die Bildschirmanzeige zentrieren.





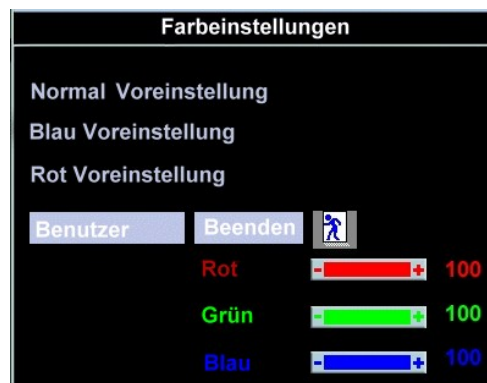

Farbeinstellungen

Über die Funktion "Farbeinstellungen" können Sie Farbtemperatur und Sättigung einstellen.



	"Voreinstellung Normal"	Mit der Funktion "Voreinstellung Normal" stellen Sie die Fabrikarbeitsinstellungen wieder her.
	"Blau Voreinstellung"	Mit der Funktion "Blau Voreinstellung" erhalten Sie einen bläulichen Farbton. Diese Farbeinstellung wird normalerweise Textbasis verwendet (Tabellenkalkulationen, Programmierprogramme, Textbearbeitungsprogramme, etc.).
	"Rot Voreinstellung"	Mit der Funktion "Rot Voreinstellung" erhalten Sie einen rötlichen Farbton. Diese Farbeinstellung wird normalerweise in Anwendungen verwendet (Fotografische Bildbearbeitung, Multimedia, Filme, etc.).
	Benutzer	Benutzer Mit den Tasten + und - können Sie den Wert für jede der drei Farben (R, G, B) einzeln erhöhen bzw. verringern von "0" bis "100". Hinweis: Farbtemperatur bezeichnet die "Wärme" der Bildfarben Rot, Grün, Blau. Die beiden zur Verfügung stehenden "Red" (Rot) und "Blue" (Blau) heben Rot und Blau hervor. Testen Sie diese beiden Einstellungen, oder verwenden Sie "Benutzer" , um so die gewünschte Farbeinstellung zu erzielen.

	OSD-Einstellungen	Bei jedem Öffnen wird das OSD an der gleichen Position auf dem Bildschirm angezeigt. Mithilfe der "OSD-Einstellungen" können Sie diese Position ändern.
	Horizontal Position	Mit den Tasten - und + können Sie das Bildschirmanzeige(OSD) nach links oder rechts bewegen.
	Vertical Position	Mit den Tasten - und + können Sie das Bildschirmanzeige(OSD) nach oben oder unten bewegen.
	OSD-Haltezeit	"OSD-Haltezeit" bestimmt, wie lange das Bildschirmanzeige(OSD) nach Drücken einer Taste aktiviert bleibt. OSD-Haltezeit Mit den Tasten - und + können Sie den Regler in Abständen von 5 Sekunden einstellen, von 5 bis zu 60 Sekunden. Hinweis: Standardmäßige 'OSD-Haltezeit' beträgt 20 Sekunden.
	OSD-Sperre	OSD-Sperre kann der Benutzer den Zugang zu seinen Einstellungen sperren. Wenn Sie "Yes" (+) (Ja) gewählt haben, Benutzereinstellungen vorgenommen werden. Außer der Menütaste werden alle Tasten gesperrt. Sie können das Bildschirmanzeige(OSD) auch sperren bzw. entsperren, indem Sie 15 Sekunden lang die Menütaste gedrückt halten.

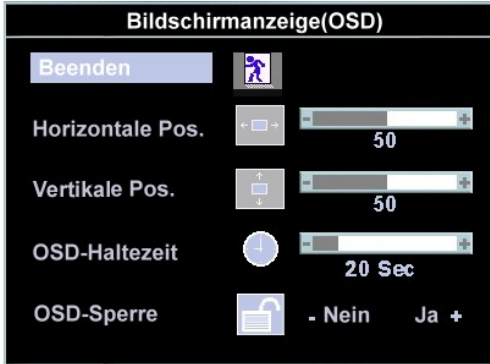

	Sprache	Mit dieser Option kann das OSD in einer von fünf Sprachen (Englisch, Spanisch, Französisch, Deutsch, Japanisch) angezeigt werden.  Hinweis: Die gewählte Spracheinstellung wirkt sich nur auf die Sprache des OSD aus. Auf dem Computer ausgeführt unberührt.
---	----------------	--



Zurücksetzen

Mit dieser Funktion können Sie Einstellungen für die gewählte Funktionsgruppe auf die Zurücksetzen zurücksetzen.

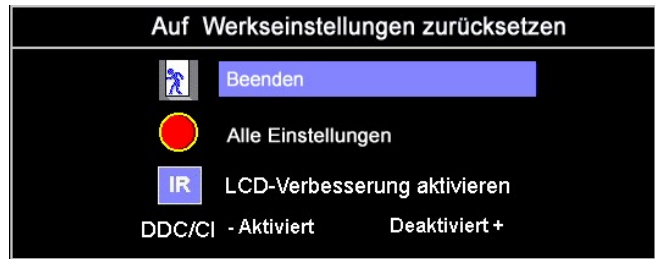

Mit Beenden können Sie das Menü "Zurücksetzen" verlassen.

Bei 'Alle Einstellungen' werden alle vom Benutzer einstellbaren Punkte zurückgesetzt, außer 'Spracheinstellungen'.

IR - Diese Funktion hilft kleinere Probleme durch verbliebene Bilder zu beheben.

LCD-Konditionierung aktivieren: Falls ein Bild wie festgeklebt auf dem Bildschirm erscheint, aktivieren Sie bitte die LCD-Konditionierung, um das Verbleiben des Bildes zu beseitigen. Die LCD-Konditionierung kann einige Stunden dauern. Bei schweren Fällen von es sich um Bildeinbrennungen. Die LCD-Konditionierung kann keine Bildeinbrennung entfernen.

Hinweis: Verwenden Sie nur dann die LCD-Konditionierung, wenn ein Problem mit dem Verbleiben des Bildes aufgetreten ist.

Die folgende Warnmeldung wird angezeigt, wenn "LCD-Konditionierung aktivieren" gewählt wird:



Hinweis: Sie können zu jeder Zeit die LCD-Konditionierung beenden, indem Sie eine beliebige Taste am Monitor drücken



DDC/CI - Hier können Sie die DDC/CI-Stuerfunktion aktivieren.

DDC/CI (Display Data Channel/Command Interface) erlaubt Ihnen die Monitorparameter (Helligkeit, Farbgleich usw. Ihrem PC einzustellen.

Die Standardeinstellung ist "Enable [Aktiviert]". Sie können diese Funktion deaktivieren, indem Sie "Disable [Deaktiviert]" auswählen.

Bitte lassen Sie diese Funktion aktiviert, um die optimale Leistung des Monitors zu erhalten sowie das beste Vergnügen zu erleben.

Hinweis: Eine Warnmeldung wie unten dargestellt wird angezeigt, wenn Sie "Disable [Deaktiviert]" auswählen. Wählen Sie DDC/CI zu deaktivieren und zum "Factory Reset [Standardwerte]"-Menü zurückzukehren. Die Warnmeldung wird nach dem Ausblenden.



Automatisches Speichern

Wenn Sie bei geöffnetem OSD Einstellungen vornehmen und dann ein anderes Menü aufrufen oder das OSD verlassen, speichert der Monitor automatisch alle vorgenommenen Änderungen. Wenn Sie Einstellungen vornehmen und dann so lange warten, bis das OSD nicht mehr angezeigt wird, werden die Änderungen ebenfalls gespeichert.

OSD-Warmmeldungen

Möglicherweise wird eine Warnmeldung angezeigt, die Sie darüber informiert, dass der Monitor nicht synchronisiert ist.

Dieser Videomodus kann nicht angezeigt werden.

optimum input 1280 x1024 60Hz

Diese Meldung bedeutet, dass der Monitor nicht mit dem Signal, das er vom Computer empfängt, synchronisiert werden kann. Das Signal ist entweder zu hoch oder zu niedrig für den Monitor. Sehen Sie den verfügbaren horizontalen sowie vertikalen Abtastbereich in [Technische Daten des Monitors](#) nach. Der empfohlene Modus ist 1280 x 1024 bei 60 Hz.

Hinweis: Der schwebende Dialog "Dell ~ Selbsttest-Funktionsprüfung" erscheint, wenn der Monitor kein Videosignal aus den VGA- oder DVI-D-Eingängen der Videokabel nicht richtig angeschlossen ist. Der schwebende Dialog "No Video Signal" ("Kein Videosignal") erscheint, wenn die Videoquelle für S-Video- und (Videokabel nicht richtig angeschlossen ist. Je nach den ausgewählten Dialogen erscheinen die unten angegebenen Informationen.

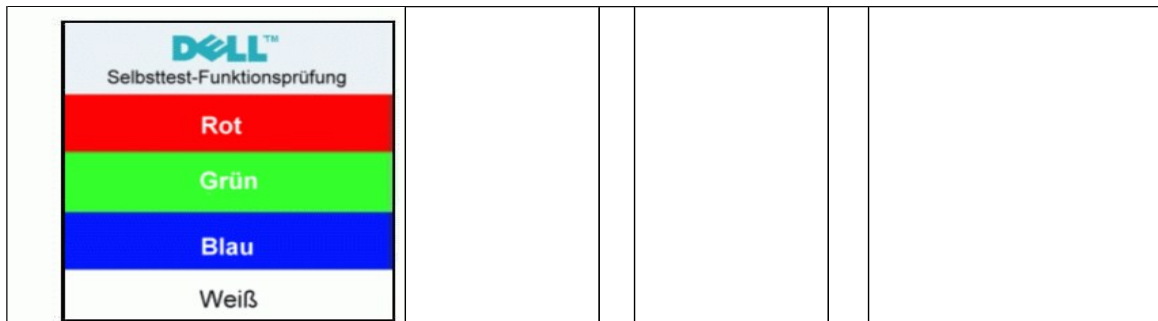

Es kann auch vorkommen, dass keine Warnmeldung angezeigt wird und der Bildschirm leer bleibt. Dies kann darauf hindeuten, dass Monitor und Computer nicht synchronisiert sind.

Weitere Informationen hierzu finden Sie unter [Probleme lösen](#).

Dell Soundbar (Optional) Problembehandlung

Die Dell Soundbar ist ein Zweikanalsystem mit vier Lautsprechern, das mit Dell Flachbildschirmen verbunden werden kann. La barre son à un volume rotatif et un contrôle d'activation/désactivation pour ajuster le niveau de son global, une diode bleue pour l'alimentation et deux prises pour de casque audio.



1. Kopfhörerbuchsen
2. Betriebsanzeige
3. Power / Lautstärkeregler

Soundleisten-Anlage zum Monitor



1. Von der Monitorrückseite aus befestigen Sie die Soundbar, indem Sie zunächst die beiden Schlitzlöcher mit den Zapfen an der unteren Monitorrückseite ausrichten.
2. Schieben Sie die Soundbar nach links, bis sie hörbar einrastet.
3. Verbinden Sie die Soundbar mit dem Netzadapter.
4. Verbinden Sie das Netzkabel des Netzadapters mit einer Netzsteckdose.
5. Stecken Sie den hellgrünen Mini-Stereostecker von der Soundbar-Rückseite in die Audio-Ausgangsbuchse des Computers ein.

⚠ **WARNUNG:** VERWENDEN SIE IHN NUR MIT DER DELL Soundbar UND NICHT MIT ANDEREN GERÄTEN.

📌 **ANMERKUNG:** Der Soundbar Stromadapter (12VDC-Ausgang) darf nur mit der optionalen Dell™ Soundbar verwendet werden.

[Zurück zum Inhaltsverzeichnis](#)

[Zurück zum Inhaltsverzeichnis](#)

Probleme lösen

Dell™ E198FP UltraSharp Flachbildschirm

- [Monitor-spezifische Störungsbehebungsmaßnahmen](#)
- [Übliche Probleme](#)
- [Spezifische Symptome des Produktes](#)

⚠ VORSICHT: Bevor Sie mit einem der Verfahren in diesem Abschnitt beginnen, befolgen Sie die [Sicherheitshinweise](#).

Monitor-spezifische Störungsbehebungsmaßnahmen

Selbsttestfunktion (STFC : Selbst-Test Feature Check)

Dieser Monitor verfügt über eine Selbsttestfunktion, durch die geprüft werden kann, ob der Monitor richtig funktioniert. Wenn das Bild dunkel ist, obwohl der Monitor korrekt angeschlossen ist, schaltet sich der Monitorselbsttest ein, indem Sie folgende Prozedur durchführen.

1. Schalten Sie sowohl den Computer als auch den Monitor aus.
2. Ziehen Sie das Videokabel aus dem Anschluss am Computer. Um einen richtigen Selbsttest sicherzustellen, ziehen Sie bitte das analoge Kabel (blauer Stecker) Kabel aus dem Anschluss am Computer heraus.
3. Schalten Sie den Monitor an.

Der ständige "Dell -Selbsttest Feature Check" Dialogbox erscheint auf dem Bildschirm (auf schwarzem Hintergrund) wenn der Monitor das Videosignal nicht spürt und richtig arbeitet. Im Selbsttest-Modus leuchtet die Betriebsanzeige weiterhin grün. Je nachdem, welcher Eingang gewählt wurde, durchläuft außerdem einer der unten abgebildeten Dialoge kontinuierlich den Bildschirm.

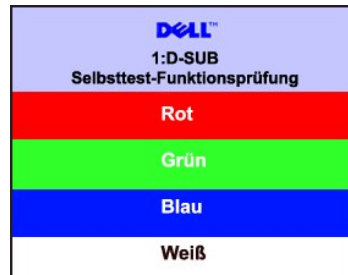

4. Wenn das Videokabel nicht angeschlossen oder wenn es beschädigt ist, erscheint dieser Kasten während des normalen Betriebs.
5. Schalten Sie den Monitor aus und schließen Sie das Videokabel wieder an; schalten Sie dann sowohl den Computer als auch den Monitor an.

Wenn nach dieser Prozedur ein leerer Bildschirm erscheint, prüfen Sie den Videokontroller und das Computersystem: Dann funktioniert der Monitor ordnungsgemäß.

OSD Warnmeldungen

Für mehr über auf OSD bezogene Fragen sehen Sie [OSD Warnmeldungen](#).

Übliche Probleme

Die Tabelle unten führt allgemeine Informationen über üblichen Problemen beim Monitor, die auftauchen können.

ÜBLICHE SYMPTOME	IHRE WAHRNEHMUNG	MÖGLICHE LÖSUNGEN
Kein Video/ Strom LED leuchtet nicht auf	Kein Bild, Monitor ist tot	<ul style="list-style-type: none">1 Überprüfen Sie die Verbindungen an beiden Enden des Videokabels.1 Verifizierung des elektrischen Ausgangs1 Versichern daß die Stromtaste völlig gedrückt worden ist
Kein Video / Strom LED leuchtet auf	Kein Bild oder keine Helligkeit	<ul style="list-style-type: none">1 Die Einstellungen der Helligkeit oder des Kontrasts erhöhen1 Monitor-Selbsttest-Funktionsprüfung durchführen1 Eine Suche nach evtl. gebeugten oder gebrochenen Stiften durchführen

Fokussierung schlecht	Das Bild ist flockig, verwischt oder geisterhaft.	<ul style="list-style-type: none"> 1 Die Taste Automatische Anpassung drücken 1 Phase- und Uhr-Steuerungen über OSD einstellen 1 Videoverlängerungskabeln wegschaffen 1 Monitor-Zurücksetzung durchführen 1 Das Videinput senken oder Schriftfamiliengröße erhöhen
Wackeliges/zitterndes Video	Welliges Bild oder feine Bewegung	<ul style="list-style-type: none"> 1 Die Taste Automatische Anpassung drücken 1 Phase- und Uhr-Steuerungen über OSD einstellen 1 Monitor-Zurücksetzung durchführen 1 Umgebungsfaktoren überprüfen 1 Gehen Sie an einen anderen Ort und testen Sie in einem anderen Raum
Fehlende Pixel	LCD Schirm hat Flecke	<ul style="list-style-type: none"> 1 Strom aus- und einschalten 1 Das sind die Pixel die ständig aus bleiben, was zu einem natürlichen Defekt bei der LCD-Technologie zurückzuführen ist.
Festbleibende Pixel	LCD Schirm hat helle Flecke	<ul style="list-style-type: none"> 1 Strom aus- und einschalten 1 Das sind die Pixel die anhalten bleiben, was zu einem natürlichen Defekt bei der LCD-Technologie zurückzuführen ist.
Probleme mit Helligkeit	Bild ist zu dunkel oder zu hell	<ul style="list-style-type: none"> 1 Setzen Sie den Monitor mit "Alle Einstellungen" zurück. 1 Die Taste Automatische Anpassung drücken 1 Helligkeit und Kontrast-Steuerungen einstellen
Geometrische Verzerrung	Schirm nicht richtig zentriert	<ul style="list-style-type: none"> 1 Führen Sie den Befehl: "Nur Position Einstellung" des Monitors aus/ > 1 Die Taste Automatische Anpassung drücken 1 Die Zentrierungssteuerungen einstellen 1 Versichern daß der Monitor im richtigen Videomodus steht
Horizontale/Vertikale Linien	Schirm hat eine oder mehrere Linien	<ul style="list-style-type: none"> 1 Setzen Sie den Monitor mit "Alle Einstellungen" zurück. 1 Die Taste Automatische Anpassung drücken 1 Phase- und Uhr-Steuerungen über OSD einstellen 1 Führen Sie den Monitor Selbsttest-Modus aus und vergewissern Sie, daß diese Befehlsanzeige in dem Selbsttest-Modus ausgeführt wird 1 Eine Suche nach evtl. gebeugten oder gebrochenen Stiften durchführen
Synchronisierungsprobleme	Schirm ist herumklettert oder sieht zerrissen aus	<ul style="list-style-type: none"> 1 Setzen Sie den Monitor mit "Alle Einstellungen" zurück. 1 Die Taste Automatische Anpassung drücken 1 Phase- und Uhr-Steuerungen über OSD einstellen 1 Führen Sie den Monitor Selbsttest-Modus aus und überprüfen Sie, ob der Bildschirm während des Selbsttestmodus nicht überschlägt 1 Eine Suche nach evtl. gebeugten oder gebrochenen Stiften durchführen 1 Im 'Sicheren Modus' Boot-up durchführen
LCD ist gekratzt	Schirm weist Kratzen oder Schmutzflecke aus	<ul style="list-style-type: none"> 1 Den Monitor ausschalten und den Bildschirm reinigen 1 Informationen zur Reinigung finden Sie unter "Reinigung des Monitors".
Sicherheitsbezogene Sachen	Sichtbare Anzeichen von Rauch oder Funken	<ul style="list-style-type: none"> 1 Keine Störungsbeseitigungsschritte ausführen 1 Monitor muß ersetzt werden
Aussetzende Probleme	Monitor funktioniert unzufrieden auf und ab	<ul style="list-style-type: none"> 1 Versichern daß der Monitor im richtigen Videomodus steht 1 Vergewissern Sie, ob der Anschluß für den Videokabel am PC und am Flachbildschirm sicher sitzt 1 Setzen Sie den Monitor mit "Alle Einstellungen" zurück. 1 Führen Sie den Monitor Selbsttest-Modus aus und überprüfen Sie, ob sich ein Problem wiederholt während der Selbsttestmodus auftritt
Farbe fehlt	Bild enthält keine Farbe	<ul style="list-style-type: none"> 1 Führen Sie den Monitor-Funktionsselbsttest durch 1 Überprüfen Sie die Anschlüsse an beiden Enden des Videokabels 1 Überprüfen Sie, ob Pins verbogen oder abgebrochen sind
Falsche Farbe	Die Farbe des Bildes ist nicht gut.	<ul style="list-style-type: none"> 1 Ändern Sie die Farbe auf "Benutzer". 1 Stellen Sie den RGB-Wert von "Benutzer" ein.
Bildbeibehaltung eines statischen Bildes, das über einen langen Zeitraum auf dem Monitor verbleibt	Schwacher Schatten des gezeigten statischen Bildes erscheint auf dem Bildschirm	<ul style="list-style-type: none"> 1 Verwenden Sie die Funktion zur Energieverwaltung, um den Monitor jederzeit auszuschalten, wenn er nicht bedient wird 1 Sie können stattdessen auch einen sich dynamisch ändernden Bildschirmschoner verwenden
Nachbild ("Einbrennen") (durch Daueranzeige desselben Bildes)	Ein schwaches Nachbild des statischen Bildes erscheint auf dem Bildschirm	<ul style="list-style-type: none"> 1 Lassen Sie den Monitor grundsätzlich über die Energieverwaltungsfunktion ausschalten, wenn er nicht verwendet wird. Alternativ können Sie einen Bildschirmschoner mit bewegten

Motiven einsetzen.

- 1 Wählen Sie im OSD-Menü "**Enable LCD Conditioning [LCD-Konditionierung aktivieren]**" unter "Reset to Factory Settings [Werkeinstellungen laden]" aus. Das Ausführen dieser Funktion kann einige Stunden dauern, bevor das verbliebene Bild entfernt wird.

HINWEIS: Die Garantie deckt keine Bildeinbrennung ab.

Spezifische Symptome des Produktes

SPEZIFISCHE SYMPTOME	IHRE WAHRNEHMUNG	ABHILFEMASSNAHMEN
Das Bild ist zu groß oder zu klein.	Das Bild ist über dem Rahmen des Bildschirms oder das Bild wird von einem dicken schwarzen Rand umrahmt.	<ol style="list-style-type: none">1 Monitor-Zurücksetzung durchführen.
Der Monitor kann mit den Tasten auf der Vorderansicht nicht abgestimmt werden.	OSD erscheint nicht.	<ol style="list-style-type: none">1 Schalten Sie den Monitor aus und nehmen den Stromkabel aus der Steckdose heraus. Stecken Sie den Stromkabel wieder in die Steckdose ein.1 Die OSD-Sperre ist eingeschaltet. Drücken Sie für 15 Sekunden auf die Taste, um das OSD-Menü zu entsperren.
Der Monitor schaltet nicht in den Energiesparmodus.	Kein Bild, die LED-Lampe ist grün. Beim Drücken der Tasten "+", "-", oder "Menu" wird die Meldung "Kein Eingangssignal" angezeigt.	<ol style="list-style-type: none">1 Bewegen Sie die Maus, drücken Sie eine beliebige Taste auf der Computertastatur oder aktivieren Sie den Videoplayer. Greifen Sie anschließend auf das OSD zu, um Audio/Video auf "Aus" zu stellen.
Kein Eingangssignal, wenn Bedienelemente gedrückt werden.	Kein Bild, die LED-Lampe ist grün. Beim Drücken der Tasten "+", "-", oder "Menu" wird die Meldung "Kein Eingangssignal" angezeigt.	<ol style="list-style-type: none">1 Überprüfen Sie die Signalquelle. Vergewissern Sie sich, dass sich der Computer nicht im Energiesparmodus befindet, indem Sie die Maus bewegen oder eine Taste drücken.1 Überprüfen Sie, ob die Videoquelle an den S-Video-Anschluss, den FBAS-Anschluss oder Component-Video-Anschluss angeschlossen ist und Videomedien wiedergibt.1 Überprüfen Sie, ob das Signalkabel richtig eingesteckt ist. Stecken Sie das Signalkabel ggf. erneut ein.1 Starten Sie den Computer oder Videoplayer neu.

[Zurück zum Inhaltsverzeichnis](#)

[Zurück zum Inhaltsverzeichnis](#)

Verwendung des Monitor-Ständers

Dell™ E198FP Flachbildschirm

- [Den Standfuß befestigen](#)
- [Ordnen der Kabel](#)
- [Neigung des Monitors](#)
- [Den Standfuß entfernen](#)

Den Standfuß befestigen

 **HINWEIS:** Ständer ist abgetrennt, wenn der Monitor ab Werk ausgeliefert wird.



1. Stellen Sie den Ständer auf eine flache Oberfläche.
2. Setzen Sie die Auslassung auf der Rückseite des Monitors auf die beiden Zähne oben auf dem Ständer.
3. Lassen Sie den Monitor herunter, so dass der Befestigungsbereich des Monitors auf dem Standfuß einrastet und fest sitzt.

Ordnen der Kabel



Nachdem Sie alle erforderlichen Kabel an den Monitor und Computer angeschlossen haben (Näheres zum Kabelanschluss unter [Einrichten Ihres Monitors](#)), sollten Sie den Kabelhalter zur übersichtlichen Anordnung aller Kabel, wie oben stehend gezeigt, verwenden.

Neigung des Monitors

Mit Hilfe des eingebauten Sockels können Sie den Monitor so neigen, dass Sie den besten Winkel für die Ansicht erhalten.

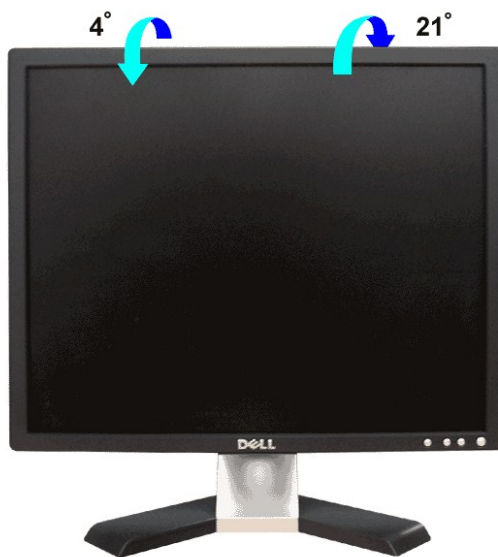

Den Standfuß entfernen

Nachdem Sie den Monitor auf ein weiches Tuch oder Kissen abgelegt haben, drücken und halten Sie die Taste zum Entfernen des LCD-Monitors und entfernen Sie dann den Standfuß.

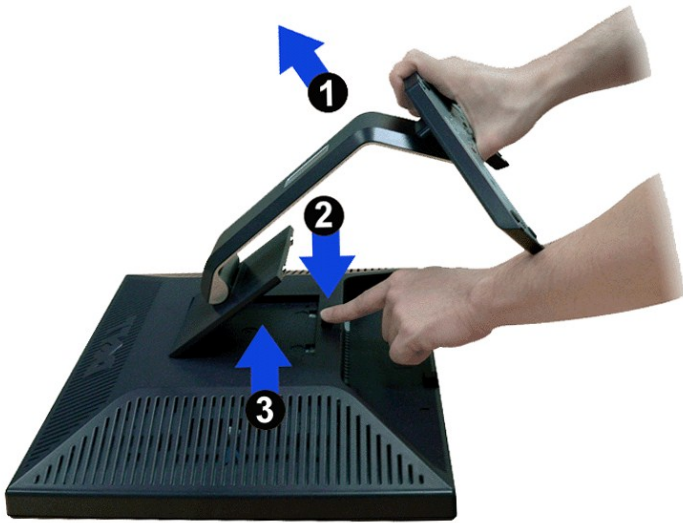

 **HINWEIS:** Um Verkratzen des LCD-Bildschirms zu vermeiden, während Sie den Ständer entfernen, legen Sie den Monitor auf eine saubere Oberfläche.

[Zurück zum Inhaltsverzeichnis](#)